



48459029



ENGAGE™ Gateway

Model GWE2

Installation Instructions
User Guide

 **ENGAGE™**
TECHNOLOGY

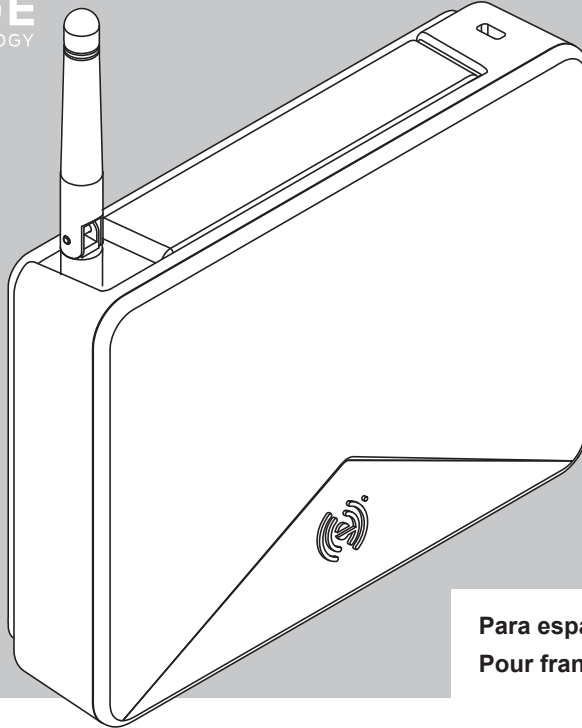

Para español, pág. 21.

Pour français, voir la page 42.



For the latest Installation Instructions and User Guide for the ENGAGE™ Gateway and all other ENGAGE enabled devices, visit:

Para obtener las últimas Instrucciones de Instalación y la Guía del Usuario para la Gateway ENGAGE y otros dispositivos provistos por ENGAGE, visite el sitio:

Pour les instructions d'installation et le manuel de l'utilisateur les plus récents pour la Gateway d'ENGAGE et tous les autres dispositifs actionnés par ENGAGE, rendez-vous à l'adresse :

us.allegion.com/gateway

Table of Contents	General Architecture
General Architecture Power Status Communication Status	2 The ENGAGE Gateway can work in two modes.
Port Guide	1. RSI Mode In this mode, the Gateway communicates with an access control panel (ACP) and alliance partner access control software to control the system. Power is supplied by the ACP power connector (12 or 24V). Data is supplied by either a 2- or 4-wire RS-485 connection from the ACP.
Installation Instructions	4
Overview Create a new ENGAGE account Install and commission locks Determine the Gateway location Wi-Fi access point placement	2. IP Mode In this mode the Gateway communicates to an access control server over IP using an ethernet cable. The Gateway must be recommissioned to switch between the following modes of IP operation:
Commissioning and Linking Commission the Gateway Host/Panel communication with Gateway Linking locks/devices to Gateway	5 <ul style="list-style-type: none"> • Client mode: the Gateway and access control server reside within the same network. • Host mode: the access control server resides outside of Gateway's local network. The Gateway will communicate to the access control server via websockets. The access control server must have websockets configured before the Gateway is able to connect.
Mounting Options	8
Power Options	9
Access Control Panel Connections	10
Typical Gateway to ACP wiring diagrams	12
Cable/Wire Specifications	14
Factory Default Reset (FDR)	14
LED Indicator Guide	15
Troubleshooting	16
FCC Statement	19 Power Status Power status is indicated by the status LED located on the front of the ENGAGE Gateway. To see the power status LED location, refer to the LED Indicator Guide on page 15. Communication Status When the Gateway is configured to communicate with an RS-485 access control panel, the transmit and receive status is indicated with two LEDs, located on either side of the RS-485 connector. When the Gateway is configured to communicate with an IP-based host over ethernet, the status of the LAN link is indicated on the ethernet port of the Gateway.

Port Guide

Powered via 2-Wire DC or PoE only. No external power adapter provided.

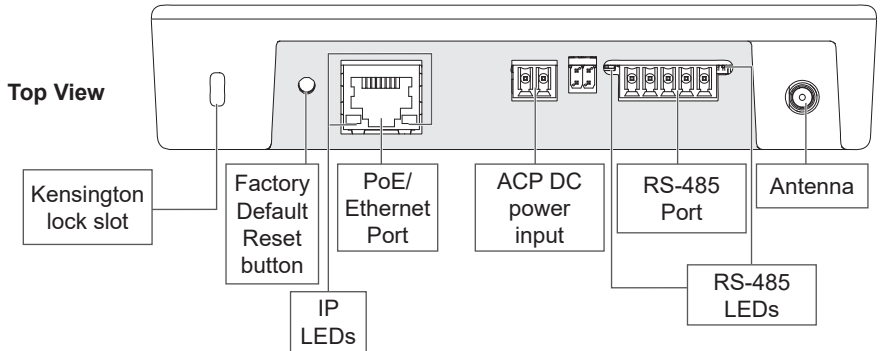
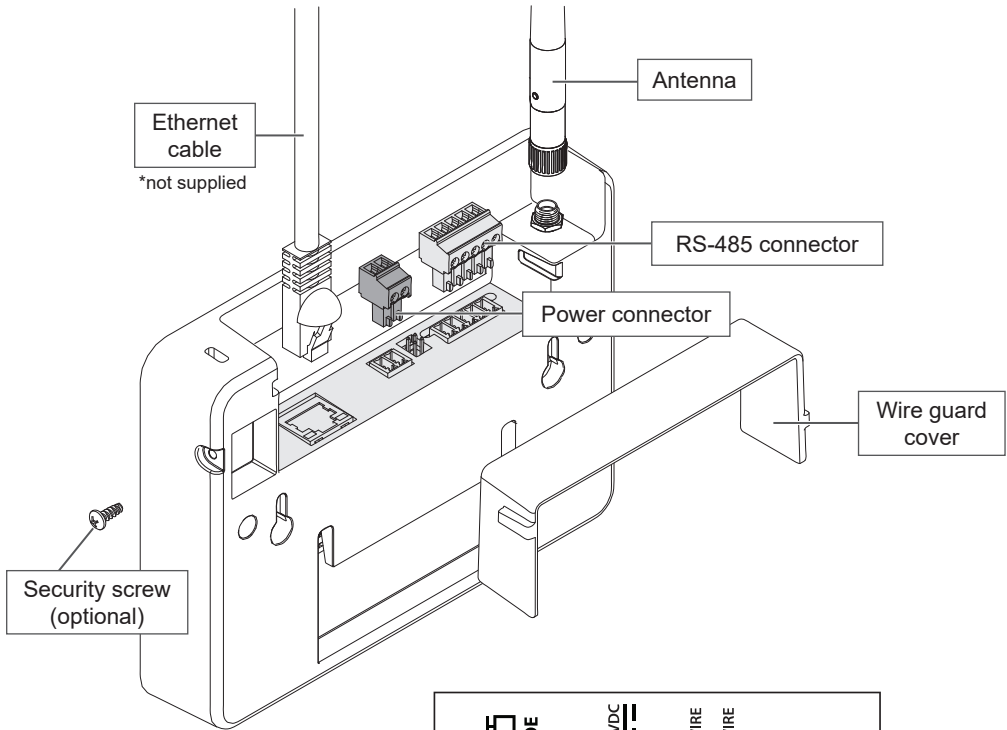

Installation Instructions

Overview

1. Create an ENGAGE account and site within that account. Identify access control software you will be using at that site (see below).
 2. Install and commission locks/devices with the ENGAGE mobile application. Make sure the locks/devices are commissioned into the appropriate site.
 3. Commission the Gateway and link devices to begin the Gateway install setup.
- ① **Note: The Gateway should not be mounted yet. This step is to determine if the Gateway location will give a reliable connection to linked devices before mounting (see Determine the Gateway location on page 4).**
4. After determining the proper Gateway location, mount and select a Gateway power option (pg. 9) and wire the Gateway to the host or ACP. See Mounting Options on page 8 and Typical Gateway to ACP wiring diagrams on page 12.
 5. Confirm that the Gateway is communicating with the access control host or access control panel. See Host/Panel Communication with Gateway on page 5.

Create a new ENGAGE account

An account is required to use the ENGAGE cloud based web and mobile tools. If you do not have an account, create an ENGAGE account with the ENGAGE mobile or web application. The web app can be accessed at

<http://portal.allegionengage.com>.

The mobile application is available on the App Store (iOS) or on Google Play (Android). Search for "Allegion ENGAGE." Email access will be needed to validate account.

Create a site within that account and choose the software provider you will be using from the list. (ENGAGE should only be selected if you are using the ENGAGE managed standalone solution without a Gateway.)

NOTE

Before creating the site, be sure to align with your access control software provider on their preference to manage the site. The software provider may want to create the site and invite you

to manage.

If you have access to multiple sites, you will be prompted to select the site you want to work with when you log into your ENGAGE account.

Install and commission devices/locks

Refer to the installation instructions and user guide that came with the devices/locks. Documentation for all ENGAGE enabled devices can be found at **www.allegionengage.com**.

- ① **Note: At a time, up to 5 devices/locks can be linked to one GWE2.**

Determine the Gateway location

Perform a site survey to ensure reliable wireless communications between the Gateway and the edge device.

- ① **Note: You will need power to the Gateway to conduct a site survey. See us.allegion.com/gateway for details on how to conduct a site survey.**

The Gateway communicates wirelessly using Bluetooth to ENGAGE enabled devices/locks. Wireless signals are diminished by walls, distance, metal objects, or barriers. Consider the following when placing the Gateway:

- The performance of wireless connectivity is highly dependent on the physical (geometry, construction materials, and furnishings) and RF environments of the install. In typical building environments, up to 30' line of sight to the door can be achieved with the 2.4GHz Bluetooth low energy.
- Do not mount the locks/devices and the Gateway on different floors. The signal will be degraded and functionality can be severely limited.
- Do not mount the Gateway on a metal surface. A separation of at least one inch must be maintained in all directions from any metal.
- Signal will not pass through metal walls or metal mesh in the walls (stucco).
- The Gateway antenna should be vertically oriented.

When planning, keep in mind that items can create interference that may reduce range. Items such as: Wi-Fi access points, metal furniture (shelving and cabinets), HVAC equipment, elevators, cellular repeaters, and microwave ovens all can cause

interference.

Do not install the gateway in a metal box or on a metal surface. Do not install the Gateway outdoors.

2.4 GHz Wi-Fi access points

To minimize RF interference from Wi-Fi access points, maximize the distance between the Gateway and the Wi-Fi access point (at least 10').

Locations and wiring methods shall be in accordance with the National Electrical Code, ANSI/NFPA 70 for U.S. and Canadian Electrical Code for Canada.

For more details on Gateway placement see us.allegion.com/gateway.

2.4 GHz Wi-Fi environments

The 2.4GHz frequency band is utilized by a growing number of products. The Gateway-to-device BLE communications require an open channel in the 2.4GHz band to transmit. If the local 2.4 GHz Wi-Fi router is not properly configured the Gateway/device's BLE communications can be hindered, preventing the system from working properly.

To properly configure a 2.4 GHz Wi-Fi router to work with the Gateway and ENGAGE device, set the router to operate on channels 1, 6, or 11. Multiple routers within the same local area should each be set to Wi-Fi channels 1, 6, or 11. Wi-Fi routers that are configured to operate on other channels (or set to "Auto Configuration") can interfere with Gateway operation. Consult the product documentation for the Wi-Fi router to set up the correct channel, or consult with a wireless expert to aid on-site planning and setup.

For more details on managing frequency bands see us.allegion.com/gateway.

Commissioning and Linking

Commission the Gateway

1. Power the Gateway.
The Gateway will go through a power on self-test. When the light on the Gateway turns solid red, it is ready to be commissioned.
2. Make sure you are working in the correct site in the mobile app.

3. Select the ENGAGE Gateway.
4. Follow the commissioning wizard. You will need to define how the Gateway will be used: IP or RSI. Consult your access control software provider for details.

Host/Panel communication with Gateway

The Gateway supports RSI and IP data connections.

IP Mode

To use the Gateway with an IP connection, use an ethernet connection for data. Consult the software alliance partner to configure the Gateway. IP communication will depend on installation site and network topology.

In normal mode, the product will limit TLS cipher suites used for Ethernet communication to only those recommended by OWASP and NIST. In compatibility mode, the product will allow legacy cipher suites to offer maximum compatibility with all systems, even those that may be using legacy cipher suites. Normal mode is the default and is the recommended mode for the highest security configuration. Installers and maintainers should review this setting to ensure the security needs of the installation.

RSI Mode

Connect ACP to the Gateway using either 2- or 4-wire RS-485 connections. Consult the software alliance provider on Gateway configurations.

The Gateway has RS-485 communication status: two LED indicators located near the RS-485 port. The green LED will flash when the Gateway detects RS-485 traffic. The red LED will flash when the Gateway is transmitting data back to the ACP. See your access control software documentation for more information.

Linking locks/devices to Gateway

The linking process for an ENGAGE Gateway and ENGAGE enabled devices may require remote linking. Align with the software partner for the preferred method. The steps to link will depend on the host configuration of the Gateway. See below for either IP mode or RSI mode link instructions:

1. Confirm that both the Gateway and locks/

devices are commissioned into the same site.

2. Using the mobile app in the appropriate site, click on the specific Gateway you want to link to.
3. Select "Linked Devices."
4. Click the "+."

RSI only:

5. Assign the door number.
6. Put lock/device into linking mode (see "Device linking mode" on page 6).

IP Only:

7. Select the lock/device to be linked.

- ① **Note: If the locks/devices are being used in construction mode, they will need a factory default reset and then be commissioned into a site before they can be linked to a Gateway.**

Device linking mode (RSI Only)

NDE and LE

1. Rotate and hold the interior lever.
2. While holding the interior lever, present a credential.
3. Wait until the lock begins to flash alternating red and green, then release the interior lever. It should take approximately 8 seconds to start flashing after the credential presentation.

Device linking responses

Model	Link Mode	Lights/Beeps
NDE and LE	Success	Green flashes 4 beeps
	Fail	4 red flashes 4 beeps

RU/RM

At the RU/RM you want to link:

1. Push in and hold the latch for 2 seconds.
- ① **Note: For concealed latching mechanisms, the center case cover will need to be removed to activate the switching mechanism.**
2. While holding the latch in, push in and hold the push pad for 2 seconds.
 3. Release both the latch and push pad. Wait for 2 seconds.
 4. Push in and hold the latch.

5. After 3 seconds, the RU/RM device LED will alternate red and green, indicating an active link mode.
6. Release the latch.
7. A successful link is indicated with fast LED blinks and 4 beeps.

If linking is unsuccessful:

1. Confirm that both devices are commissioned on the same ENGAGE site.
2. Utilize the site survey process to ensure there is a reliable signal between the device and the Gateway. Check us.allegion.com/gateway for more details on a site survey.

De-linking from Gateway to connect to ENGAGE mobile app

If a direct mobile app connection to a device is required, it is necessary to de-link the device from the Gateway before a mobile app connection to the device can be established. You will have 30 seconds after de-linking to connect to the device with the mobile app. When the ENGAGE mobile app disconnects, the device will automatically establish a link with the original Gateway.

NDE/LE

1. Hold the interior lever.
2. While holding interior lever, present a credential.
3. Release the interior lever.
4. Confirm the amber LED, indicating success. You now have 30 seconds to connect to the NDE/LE lock with the mobile app.

Refreshing the “Connect” screen in the app allows the user to connect to the lock. The lock will remain available to connect for 30 seconds and then will resume attempts to reconnect with the Gateway.

RU/RM

1. Push and hold in the latch. Wait for 2 seconds.
2. While holding in the latch, push and hold in the push pad. Wait for 2 seconds.
3. Release both the latch and push pad. Wait for 2 seconds.
4. Push in and release the latch. The LED will blink amber 4 times. You now have 30 seconds to connect to the RU/RM lock with the mobile app.

CTE

Refer to the label on the inside cover of the CTE. Press and hold the Schlage button for 5 seconds to temporarily de-link from a Gateway.

Schlage Control

1. Present a credential.
2. Toggle the inside thumbturn 5 times
3. Confirm amber LED, indicating success.

The lock will remain available to connect for 30 seconds and then will resume attempts to reconnect with the Gateway.

Mounting Options

1 Remove mounting plate from Gateway.

Slide the mounting plate down to remove.

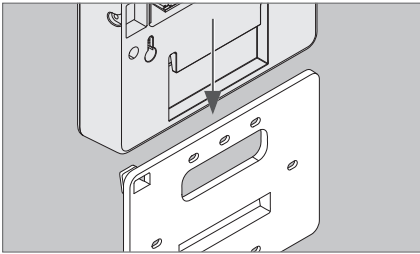

2 Choose mounting option.

There are four different mounting options.

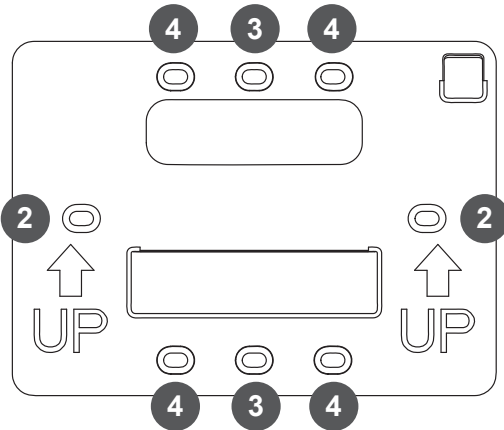

- 1 **Desk mounting:** Does not require screws. Replace mounting plate, and place on flat surface, mounting plate down.

ⓘ **Desk mounting not evaluated by UL.**

- 2 **Wall mounting:** Place the mounting plate against the wall in the desired location and mark the indicated holes with a pencil.

- 3 **Single plastic gangbox mounting:** Place the mounting plate with the holes aligned with the screw holes in the plastic gangbox.

- 4 **Double plastic gangbox mounting:** Place the mounting plate with the holes aligned with the screw holes in the plastic gangbox.

3 Route wires.

Route wires through top hole in mounting plate.

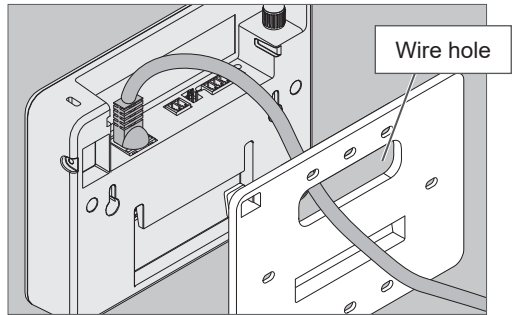

IMPORTANT

Leave some slack when routing wires through mounting plate to avoid damaging wires.

4 Secure mounting plate.

Use #6 screws to secure mounting plate to wall or gangbox. Use the holes indicated on step 2.

5 Install wire cover.

Align the notches on the wire cover to the Gateway, then slide straight in. **Do not pinch wires!**

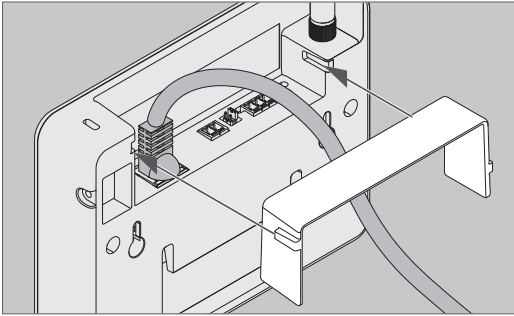

6 Slide Gateway onto mounting plate.

Taking care not to pinch wires, slide Gateway straight down until it is firmly seated on the mounting plate.

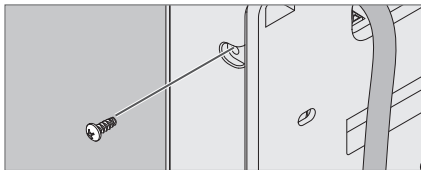
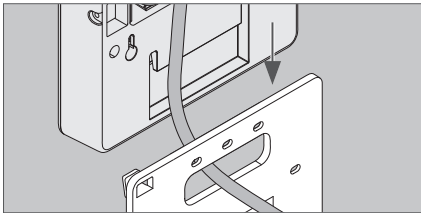

Install optional security screw for added security.

Power Options

Powered via 2-Wire DC or PoE only. No external power adapter provided.

Use only 1 power option at a time!

1 Power over Ethernet (PoE)

Power is supplied through Ethernet port. Category 5e cabling required. Facility must have compatible

powered Ethernet connection.

1a Plug powered Ethernet cable into Ethernet port.

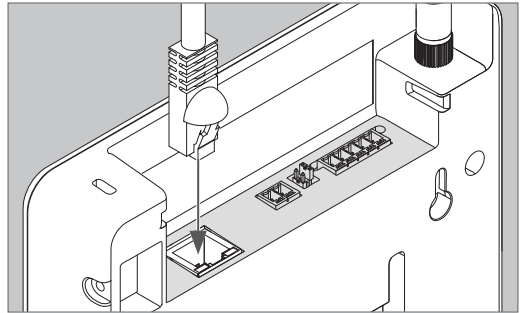

① **Note: For the PoE switch planning purposes, the Gateway is a Class 0 powered device (PD) that requires 15.4 watts maximum power at the power sourcing equipment (PSE).**

1b Check Gateway for LED indicator.

2 2-Wire DC power input

Line power is supplied by an access control panel or access control power supply. See next section for detailed instructions.

CAUTION

ESD Sensitive

Electrostatic discharge (ESD) can permanently damage sensitive electronics inside the product. Take precautions during installation to avoid introducing static charges into the system.

Disconnect the Access Control Panel power and batteries before wiring the Gateway to the panel.

WARNING

Because every Access Control Panel is different, always check the panel's instruction manual for appropriate interface wiring.

The EIA RS485 specification labels the data wires as "A" and "B", however, many RS485 products label their wires "+" and "-". Some products associate the "+" signal with "A", some with "B".

Reversing polarity will not damage either RS485 device, it will just not communicate; if it does not work, switch the connections.

- The wires from the Access Control Panel must be a shielded twisted pair with the shield grounded on the ACP end.
- For compliance with UL 294/ULC 60839-11-1, product must be used with a UL 294/ULC 60839-11-1 Listed Access Control Panel or unit, respectively.
- When Gateway is configured to use RSI protocol, care should be taken that RSI cabling is only run in secure areas of the building. Installers and maintainers should inspect the areas that RSI cable is deployed to ensure it meets the security needs of the installation.

Access Control Panel Connections

Gateway Connector	Gateway	Access control panel signal	Description
Power	+	12 or 24 VDC	<ul style="list-style-type: none"> • Gateway power inputs for 12 or 24 VDC. • Maximum current draws 12VDC 330mA/ 24VDC 100mA • Use the ACP main regulated 12 VDC power supply (or a separate UL294 Listed Power Supply or for Canadian compliance, the power supply shall be ULC 60839-11-1, ULC 304, ULC S318 listed). • Power input is non polarized.
	–	DC Ground	
RS485	RDA –	– Receive Data	<ul style="list-style-type: none"> • 4-Wire or 2-Wire bi-directional RS485 communication port for interface to Access Control Panels. • 2-Wire installation: Both 2 4 wire jumpers should be added. • 4 -Wire installation: Both 2 4 wire jumpers should be removed. • Refer to following pages for typical wiring diagrams.
	TDA –	– Transmit Data	
	RDB +	+ Receive Data	
	TDB +	+ Transmit Data	
	GND	Signal Ground	

The Gateway is a Class 0 Powered Device (PD), and needs to be connected to a switch that provides a maximum of 15.4 watts for each Gateway connected.

PoE Wiring Information

Power supply	PoE (12.95W compliant to IEEE 802.3af/at) 12 VDC or 24 VDC (terminals)
Operating current	PoE: 60 mA 12 VDC: 330 mA, 24 VDC: 100 mA

Environmental Ratings tested to: Ambient 0 and 49 C, 93% Humidity at 32 C. Environmental class indoor use.

UL294 Access Control Levels tested to:

- Destructive Attack LV 1
- Line Security LV 1
- Endurance LV 4
- Standby Power LV 1

For ULC 60839-11-1, the system is classified as a Grade 1 system/Security Level.

The unit is intended to be installed within the Protected Area. The unit is not intended for connection to outside wiring, covered in Article 800 in NEC/NFPA 70.

The control unit must be powered by a Listed UL 294/ULC 60839-11-1 power limited power supply.

UL testing was conducted with the product powered from a UL Listed model: TL-P130G injector, manufactured by TP-Link, primary rated 100-240 VAC 50/60Hz max 30 watts. The model GWE2 was classified as a Class 0 powered device.

ACP DC power input, RS485, PoE/Ethernet are Class 2/Power Limited. This product has been deemed power limited since the system max measurement is less than 100W.

Port	Voltage	Current
RS485 data terminal block	-7VDC to +12VDC	+/-100uA
RS485 power terminal block	+12VDC to +24VDC	0.25A
PoE	+53.5VDC	20mA

Compliance with IEEE 802.3 (af) specifications was not verified as part of UL 294 / ULC 60839-11-1.

The unit has been tested for compatibility with a UL 294 Listed, NDE-Series, Model NDE80 Schlage Engage Wireless Lock.

Unit firmware version 05.xx.xx

The IP Mode of the ENGAGE Gateway was not evaluated by UL to provide access control functions between the ACP and locks.

Locations and wiring methods shall be in accordance with the National Electrical Code, ANSI/NFPA 70 for U.S. and Canadian Electrical Code for Canada.

- ① **For best results, please have a maintained wattage of at least 12.95W. Please refer to switch/router settings.**

Typical Gateway to ACP wiring diagrams

WARNING

The diagrams included show typical ACP to Gateway wiring. Refer to your ACP documentation for specific wiring information.

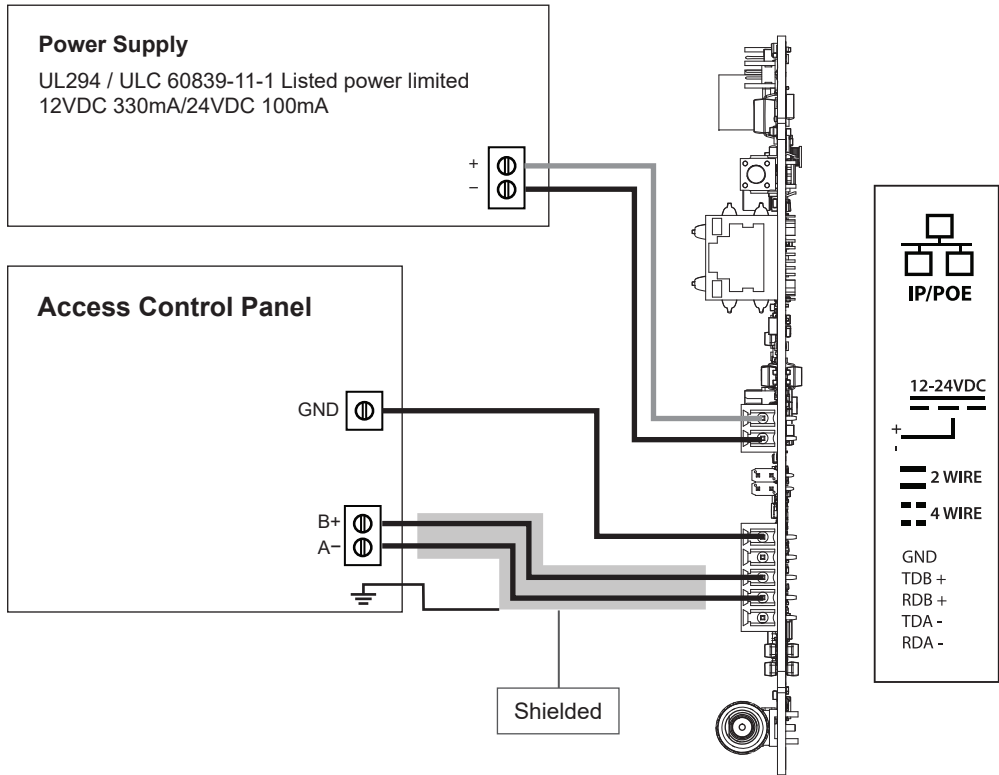

2 Wire Diagram

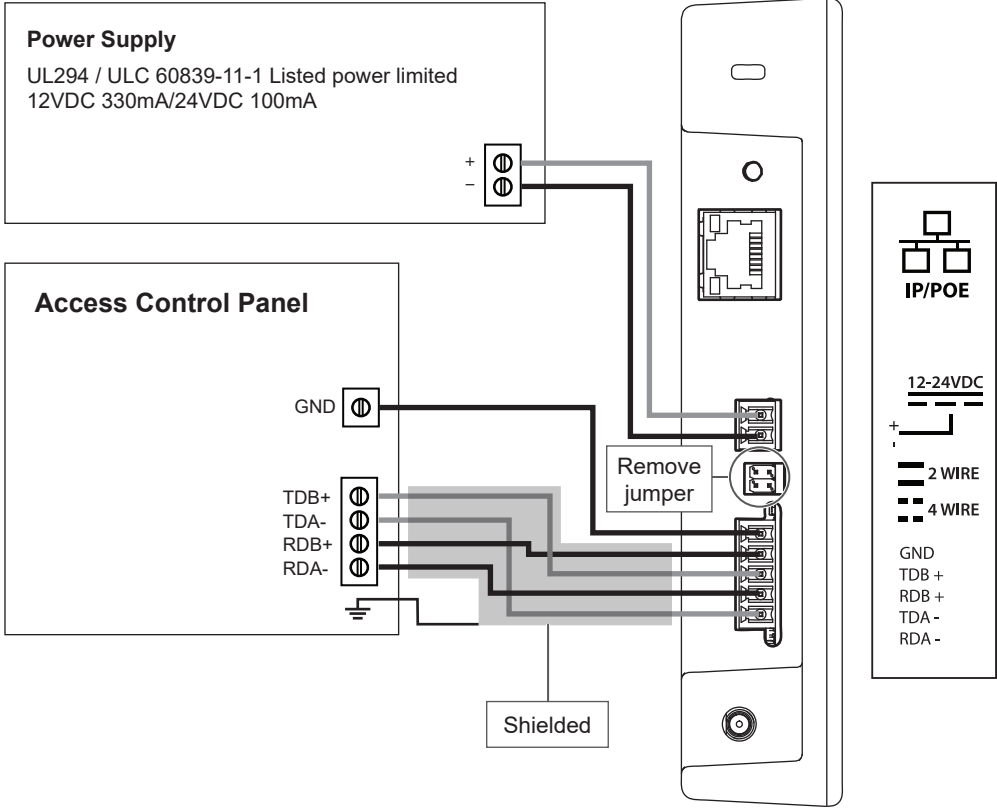

4 Wire Diagram

Cable/Wire Specifications

Application	Part number	AWG	Description	Max distance
DC Power Input	Belden 8760 or equivalent	18	2 Conductor	1000 feet (305 meters)
RS485	Belden 9841 or 9842 or equivalent, or as specified by local electrical codes or the ACP provider	24	2 or 4 Conductor shielded	4000 feet (1219 meters)
POE			CAT 5/6	300 feet (100 meters)

Quick installer checklist

- Verify switch chassis is earth-grounded to ANSI/TIA-942 or local code. Confirm grounding conductor size per local code/vendor guidance.
- Disable port-level power saving and Energy Efficient Ethernet (EEE) features on ports that power GWE devices to avoid unintended power transitions.
- Use Cat6a Shielded Twisted Pair cable in high-noise or industrial environments.

Factory Default Reset (FDR)

A Factory Default Reset (FDR) will return the ENGAGE Gateway settings to the original settings as shipped from the factory. A FDR removes configurations, databases, and requires the device to be recommissioned. A FDR will not remove the device from your ENGAGE account. If you wish to move a Gateway to a different site you must first delete Gateway from site through with the mobile app. Then you must FDR the gateway before you can commission into a new site.

A Press and hold the FDR button.

Hold the button until the Gateway Status LED flashes green two times and remains solid. After the indicator flashes twice, you may release the FDR button.



Top View

B Wait for the Gateway to complete FDR.

After starting the FDR process the Gateway indicator will be solid green for a moment and reboot. The reboot process can take a few minutes. During the boot process the Gateway indicator will be solid amber. The Gateway will be in a factory default state when the indicator is solid red.

LED Indicator Guide

Status LED	Meaning	Type of LED User Interface
Solid amber	Gateway is booting up	State
Long flash amber, repeating	Gateway Wi-Fi access point is active	State
Fast flash x2, repeating for 1 minute	Factory default reset did not complete successfully	Status code
Fast flash x3, repeating for 1 minute	Power on self test failure	Status code
Solid blue	Gateway is commissioned, normal operation	State
Long flashing blue	Mobile application is connected to Gateway	State
Fast flash blue, repeating	Gateway is in link mode - connected and linking to new lock	State
Alternating long flashing blue and red	Gateway is in link mode - searching for new lock	State
Solid red	Factory Default State / Uncommissioned	State
Fast flash red x4	Linking to lock was not a success	Status code
Alternating green and red long flashes, repeat	Gateway is updating its firmware	State
Solid green	Gateway is in process of resetting to default settings	State
Fast flash green x2	Gateway will begin a factory default reset	Response to user action
Fast flash green x3	Linking to lock was a success FW upgrade succeeded	Status code

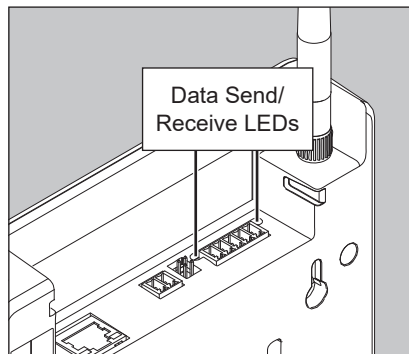
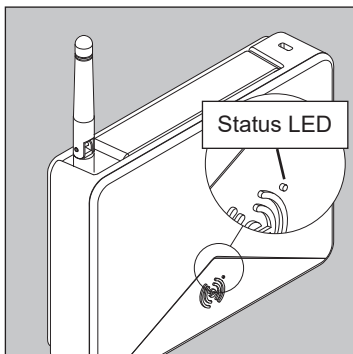

LED Indicator Guide (continued)

Ethernet (RJ45) LED Indicators

LED (Color)	Purpose	Indication / Behavior
Link / Activity (Green)	Link and activity status	- OFF - When no Ethernet cable is detected
		- Turns ON when the Ethernet cable is connected (Link Up)
		- Blinks during data transmission
Speed (Amber)	Link speed status	- Default ON at power-up (regardless of link status)
		- Turns OFF at 10 Mbps speed
		- Turns ON at 100 Mbps speed

Troubleshooting

Problem	Possible cause	Solution
The Gateway does not communicate with the Access Control Panel.	The RS-485 cable between the Gateway and the Access Control Panel may be damaged.	Replace the RS-485 cable between the Gateway and the Access Control Panel.
	The RS-485 signals between the Gateway and the Access Control Panel may be wired incorrectly.	Refer to Gateway wiring diagrams and ACP system documentation for proper wiring instructions.
	The RS-485 address of the Gateway may not match the RS-485 address assigned in the Access Control Panel.	Change the RS-485 address of the Gateway to match the RS-485 address assigned within the Access Control Panel.
	The 2 4 wire jumpers (P5) may be improperly installed for communication with Gateway 4-Wire or improperly removed for communication with RS-485 2-Wire.	Install the 2 4 wire jumpers when communicating with RS-485 2-Wire. Remove the 2 4 wire jumpers when communicating with RS-485 4-Wire. Refer to typical Gateway wiring diagrams.

Problem	Possible cause	Solution
The Gateway does not communicate with lock/device	The Gateway antenna may not be properly installed.	Ensure that the Gateway antenna is installed vertically and properly seated.
	Wiring may cause interference with the antenna	Check to ensure that wiring is properly routed and the area around the antenna is clear of any wire. See wire routing diagrams for more information.
	The Gateway may not be linked to the lock	Link the Gateway to the lock. See Linking Locks and Gateways on page 5.
Gateway not linking with device	For Gateway and the device to link, they both must be commissioned in the same site.	Commission the Gateway and device in the same site. Before LINKING they should both be listed in the site device list.
	Device is too far from the Gateway.	Gateway must be within 30 feet of device with no signal obstructions. Move the Gateway closer to the door and Link to check signal strength.
	Device has low batteries.	Measure the batteries, new batteries measure 1.5 volt each, over 6.0 volt total when new.
	Won't start RSI LINK mode. RX switch, credential reader, Push button not activating per the RSI LINK Wizard. LX and RX activating is needed for RU & RM RSI LINK mode.	<p>Put the NDE & LE in RSI link mode per the Mobile app LINK Wizard, turn and hold the inside lever while presenting a credential to the reader. Hold lever until RED/GREEN blinking starts.</p> <p>RU & RM use the LX latch and RX push pad per the sequence in the RU & RM Installation Instructions. Push in the latch (LX) and hold in, 2 seconds later push in the push pad (RX) hold both for 2 seconds, then release both for 2 seconds, push in again just the latch (LX) for 3 seconds or more until the RED/GREEN LINK blinking for RSI LINK mode starts.</p> <p>Note, CTE cannot LINK in RSI Gateway mode. CTE only LINKS in IP Gateway mode.</p>
	Account tokens are expired, especially likely to happen when two Mobile applications sign in using the same account log-in.	Log out and back in to ENGAGE to refresh tokens, or find token refresh in the My Account screen. Two mobile apps should never share the same log-in.

Problem	Possible cause	Solution
<p>Weak signal indicated in “Manage Linked Device” screen.</p> <p>The Site Survey fails for low signal.</p>	Distance from Gateway to linked device exceeds 30 feet.	Install a Gateway closer to the device.
	Bluetooth signal is obstructed or blocked by metal near the Gateway, metal in the walls.	Move the Gateway away from any metal. Mount the Gateway on a one inch wood standoff way from any metal wall studs.
	Furniture obstructions of Bluetooth signal.	Move the Gateway, up, down, left or right, to avoid the obstruction.
	Gateway too close to a Wi-Fi Access Point.	Move the Gateway mounting location to be at least 10 feet from any Wi-Fi Access Point.
	Gateway antenna tilted away from device.	<p>Make sure the antenna is tightly connected to the Gateway.</p> <p>The Gateway antenna has an omni-directional antenna. Titled antennas will miminish maximum performance. Make sure the antenna is vertical.</p>

FCC and ISED Statement

FCC Statement: This equipment has been tested and found to comply with the limits for a Class B digital device, pursuant to Part 15 of the FCC Rules. These limits are designed to provide reasonable protection against harmful interference in a residential installation. This equipment generates, uses, and can radiate radio frequency energy and, if not installed and used in accordance with the instructions, may cause harmful interference to radio communication. However, there is no guarantee that interference will not occur in a particular installation. If this equipment does cause harmful interference to radio or television reception, which can be determined by turning the equipment off and on, the user is encouraged to try to correct the interference by one of the following measures:

Reorient or relocate the receiving antenna.

Increase the separation between the equipment and receiver.

Connect the equipment into an outlet on a circuit different from that to which the receiver is connected. Consult the dealer or an experienced radio/TV technician for help.

FCC Caution: Any changes or modifications not expressly approved by the party responsible for compliance could void the user's authority to operate this equipment.

This device complies with Part 15 of the FCC Rules. Operation is subject to the following two conditions: (1) This device may not cause harmful interference, and (2) this device must accept any interference received, including interference that may cause undesired operation.

FCC Radiation Exposure Statement

To comply with FCC RF exposure requirements for mobile transmitting devices, this transmitter should only be used or installed at locations where there is at least 20 cm separation distance between the antenna and all persons.

ISED Statement

This radio transmitter has been approved by Innovation, Science and Economic Development Canada to operate with the antenna types listed below, with the maximum permissible gain indicated. Antenna types not included in this list that have a gain greater than the maximum gain indicated for any type listed are strictly prohibited for use with this device.

Antenna 1 - Whip Antenna	Taoglas , GW.11.A153W , Max gain 2.3dBi , 50 Ohms
Antenna 2 - Printed IFA	Allegion PCB , 1.94dBi , 50 Ohms

ISED Radiation Exposure Statement

This Device complies with ISED License-exempt RSS standard(s). Operation is subject to the following two conditions:

- (1) this device may not cause interference, and
- (2) this device must accept any interference, including interference that may cause undesired operation of the device.
- (3) this equipment shall be installed and operated with the minimum distance of 20cm between the radiator and your body.

Customer Service

1-877-671-7011

www.allegion.com/us



ALLEGION™

© Allegion 2026
Printed in U.S.A.
48459029 Rev. 06/26-b



48459029



ENGAGE™ Gateway

Modelo GWE2

Instrucciones de instalación
Guía del usuario

 **ENGAGE™**
TECHNOLOGY

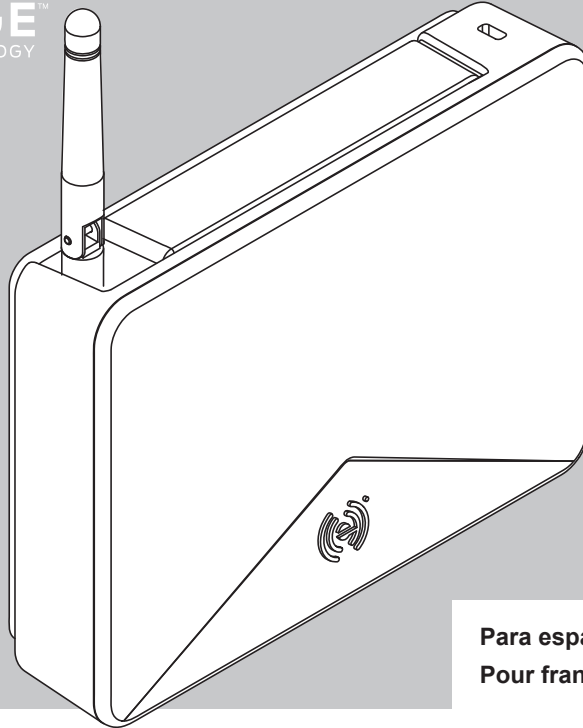

Para español, pág. 21.

Pour français, voir la page 42.



For the latest Installation Instructions and User Guide for the ENGAGE™ Gateway and all other ENGAGE enabled devices, visit:

Para obtener las últimas Instrucciones de Instalación y la Guía del Usuario para la Gateway ENGAGE y otros dispositivos provistos por ENGAGE, visite el sitio:

Pour les instructions d'installation et le manuel de l'utilisateur les plus récents pour la Gateway d'ENGAGE et tous les autres dispositifs actionnés par ENGAGE, rendez-vous à l'adresse :

us.allegion.com/gateway

Índice	Arquitectura general
Arquitectura general 22 Estado de la alimentación eléctrica Estado de la comunicación	La ENGAGE puede funcionar en dos modos.
Guía de puertos 23	1. Modo RSI En este modo, la Puerta de Enlace se comunica con un panel de control de acceso (ACP) y un software de control de acceso de un socio para controlar el sistema. La alimentación eléctrica es suministrada por el conector de alimentación ACP (de 12 V o 24 V). Los datos son suministrados desde una conexión RS-485 de 2 o 4 hilos desde el ACP.
Instrucciones de instalación 24 Descripción general Crear una nueva cuenta ENGAGE Instalación y habilitación de las cerraduras Determine la ubicación de la Gateway Ubicación del punto de acceso al Wi-Fi	2. Modo IP En este modo, la Gateway se comunica con un panel de control de acceso mediante IP con un cable de Ethernet. La Gateway debe volver a habilitarse para cambiar entre los siguientes modos de operación con IP: <ul style="list-style-type: none"> • Modo cliente: el servidor de la Gateway y el control de acceso residen dentro de la misma red. • Modo servidor: el servidor de control de acceso reside fuera de la red local de la Gateway. La Gateway se comunica con el servidor de control de acceso mediante WebSockets. Se deben configurar los WebSockets del servidor de control de acceso para poder conectar la Gateway.
Habilitación y enlace 25 Habilite la Gateway Comunicación del servidor/panel con la Gateway Enlace de las cerraduras/los dispositivos con la Gateway	Estado de la alimentación eléctrica La luz LED de estado ubicada en la parte delantera de la Gateway ENGAGE indica el estado de la alimentación eléctrica. Para conocer la ubicación de la luz LED de estado, consulte la Guía de indicadores LED en página 36 .
Opciones de montaje 27	Estado de la comunicación Cuando la Gateway esté configurada para comunicarse con un panel de control de acceso RS-485, el estado de transmitir y recibir se indicará con dos luces LED, ubicadas en ambos lados del conector RS-485.
Opciones de alimentación eléctrica 29	Cuando la Puerta de Enlace esté configurada para comunicarse con un servidor basado en IP mediante Ethernet, el estado del enlace LAN se indicará en el puerto Ethernet de la Gateway.
Conexiones del Panel de Control de Acceso 31	
Esquemas típicos del cableado de la Gateway al ACP 33	
Especificaciones de cables/hilos 35	
Restablecimiento a los valores predeterminados de fábrica (FDR) 35	
Guía de indicadores LED 36	
Resolución de problemas 38	
Normas CCF 41	
<div data-bbox="65 1264 582 1356" style="border: 1px solid black; padding: 5px; text-align: center;"> <p>Atención al cliente</p> <p>1-877-671-7011 www.allegion.com/us</p> </div>	

Guía de puertos

Alimentación CC de 2 hilos o POE únicamente. No se proporciona adaptador de corriente externo.

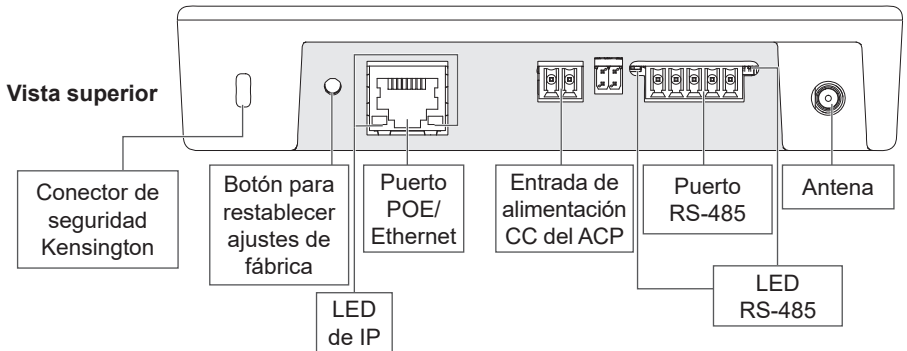
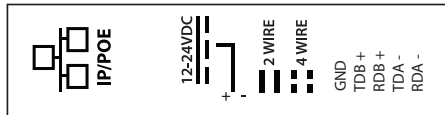
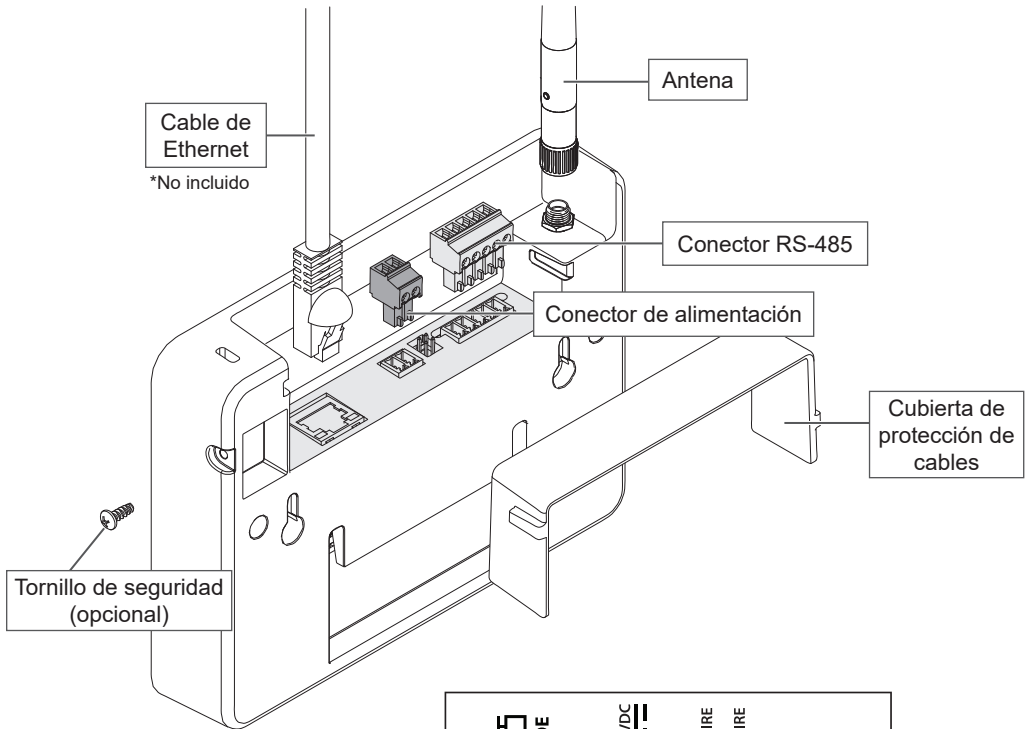

Instrucciones de instalación

Descripción general

1. Crear una cuenta de ENGAGE y un sitio dentro de esa cuenta. Identificar el software de control de acceso que se usará en ese sitio (ver a continuación).
 2. Instalar y habilitar las cerraduras/los dispositivos con la aplicación móvil ENGAGE. Asegurarse de que las cerraduras/los dispositivos estén habilitados en el sitio correcto.
 3. Habilitar la Gateway y enlazar los dispositivos para comenzar la configuración e instalación de la Gateway.
- ① **Nota: no se debe montar la Gateway todavía. Este paso sirve para determinar si la ubicación de la Gateway brindará una conexión confiable para los dispositivos conectados tras el montaje (consultar "Determine la ubicación de la Gateway" en la página 24).**
4. Montar y seleccionar la opción de alimentación de la Gateway (pág. 29), y conectarla al servidor o ACP después de haber determinado la ubicación apropiada de la Gateway. Ver las "Opciones de montaje" en la página 27, y "Esquemas típicos de cableado de la Gateway al ACP" en la página 33.
 5. Confirmar que la Gateway se esté comunicando con el servidor de control de acceso o con el panel de control de acceso. Ver "Comunicación con el Servidor/Panel con la Gateway" en la página 25.

Crear una nueva cuenta ENGAGE

Se requiere una cuenta para usar las herramientas web en la nube y móviles de la aplicación ENGAGE. Si no tiene una cuenta, cree una cuenta ENGAGE con la aplicación móvil o web ENGAGE. Se puede acceder a la aplicación web desde <http://portal.allegionengage.com>.

La aplicación móvil está disponible en App Store (iOS) o en Google Play (Android). Buscar "Allegion ENGAGE". Se requerirá acceso al correo electrónico para validar la cuenta.

Crear un sitio dentro de esa cuenta y elegir, desde la lista, el proveedor de software que se

usará. (Solo debería seleccionarse ENGAGE si usa la solución independiente de ENGAGE sin la Gateway).

NOTA:

Antes de crear el sitio, se debe asegurar de alinearlo con su proveedor de software de control de acceso en la sección de preferencias para gestionarlo. El proveedor del software podría desear crear el sitio y que lo gestione.

Si tiene acceso a múltiples sitios, se le pedirá que seleccione el sitio con el que desea trabajar cuando ingresa a su cuenta ENGAGE.

Instale y ponga en funcionamiento los dispositivos o cerraduras

Consulte las Instrucciones de Instalación y la Guía del Usuario que viene con los dispositivos/la cerradura. Podrá encontrar la documentación de todos los dispositivos provistos por ENGAGE en www.allegionengage.com.

- ① **Nota: Se pueden vincular hasta 5 dispositivos o cerraduras a un GWE2 a la vez.**

Determine la ubicación de la Gateway

Realice un relevamiento del sitio para controlar que las comunicaciones inalámbricas sean confiables entre la Gateway y el dispositivo periférico.

- ① **Nota: Necesitará alimentación en la Gateway para llevar a cabo el relevamiento. Consulte us.allegion.com/gateway para obtener detalles sobre cómo llevar a cabo un relevamiento del sitio.**

La Gateway se comunica de forma inalámbrica, a través de Bluetooth, con dispositivos y cerraduras provistas por ENGAGE. Las señales inalámbricas se ven disminuidas por las paredes, la distancia, y por objetos metálicos y barreras. Considere lo siguiente al ubicar la Gateway:

- El rendimiento de la conectividad inalámbrica depende altamente del entorno físico (la geometría, los materiales de construcción y el amoblamiento) y de RF de la instalación. En entornos edificios típicos, se puede lograr una línea de vista de hasta 9 m hasta la puerta con energía Bluetooth baja de 2.4GHz.
- No realice el montaje de las cerraduras y los

dispositivos de la Gateway en pisos diferentes. La señal disminuirá y la funcionalidad puede verse sumamente limitada.

- No realice el montaje de la Gateway sobre una superficie metálica. Se debe mantener una separación de al menos una pulgada (2,54 cm) respecto de cualquier metal, en todas las direcciones.
- La señal no pasará a través de paredes metálicas, ni redes metálicas en paredes (yeso).
- La antena de la Gateway debe estar orientada verticalmente.

Cuando realice la planificación, tenga en cuenta que los elementos pueden crear interferencias que podría reducir el rango de alcance. Entre los elementos se encuentran los siguientes: Los puntos de acceso Wi-Fi, los muebles metálicos (estantes y gabinetes), los equipos de calefacción, ventilación y aire acondicionado, los ascensores, los repetidores de señal para celular, y los microondas pueden causar interferencias.

No instale la Gateway en una caja metálica o en una superficie 5 de metal. No instale la Gateway en exteriores.

Puntos de acceso Wi-Fi de 2,4 GHz

Para minimizar la interferencia de RF de los puntos de acceso Wi-Fi, maximice la distancia entre la Gateway y el punto de acceso Wi-Fi (por lo menos 3 m).

Las ubicaciones y los métodos de cableado deben cumplir con el Código Eléctrico Nacional, con las normas ANSI/NFPA 70 para EE. UU. y con el Código Eléctrico Canadiense para Canadá.

Consulte us.allegion.com/gateway para obtener más información sobre la ubicación de la Gateway.

Entornos Wi-Fi de 2,4 GHz

La banda de frecuencia de 2,4 GHz se utiliza en un número cada vez mayor de productos. Las comunicaciones BLE de portal a dispositivo requieren un canal abierto en la banda de 2,4 GHz para transmitir. Si el router Wi-Fi de 2,4 GHz no está debidamente configurado, las comunicaciones portal/dispositivo BLE se pueden ver perjudicadas, lo que evitará que el sistema funcione correctamente.

Para configurar de manera correcta un router

Wi-Fi de 2,4 GHz para que funcione con el portal y un dispositivo ENGAGE, configure el dispositivo para que opere en los canales 1, 6 u 11. Si tiene varios routers con la misma área local, deberá configurarlos en los canales Wi-Fi 1, 6 u 11. Los routers Wi-Fi que se configuren para operar en otros canales (o que estén configurados para la "Configuración automática") pueden interferir con la operación del portal. Consulte la documentación del router Wi-Fi para configurarlo en el canal correcto, o bien consulte a un experto en conexión inalámbrica para ayudarlo a planificar y configurar su centro.

Para conocer más detalles sobre cómo gestionar la frecuencia de bandas, ingrese a us.allegion.com/gateway.

Habilitación y enlace

Habilite la Gateway

1. Encienda la Gateway.
La Gateway realizará una prueba de encendido. Cuando la luz de la Gateway quede fija en color rojo, estará lista para ser habilitada.
2. Asegúrese de estar trabajando en el sitio correcto en la aplicación móvil.
3. Seleccione la Gateway ENGAGE.
4. Siga el asistente de habilitación. Deberá definir la forma en que se usará la Gateway: modo IP o RSI. Consulte a su proveedor de software de control de acceso para conocer más detalles.

Comunicación del servidor/panel con la Gateway

La Gateway soporta conexiones de datos RSI e IP.

Modo IP

Para utilizar la Gateway con una conexión IP, utilice una conexión Ethernet para datos. Consulte al socio de software para configurar la Gateway. La comunicación IP dependerá del lugar de instalación y de la topología de la red.

En el modo normal, el producto limita los conjuntos de cifrado TLS utilizados para la comunicación Ethernet únicamente a aquellos recomendados por OWASP y NIST. En el modo de compatibilidad, el producto permite que los conjuntos de cifrado

heredados ofrezcan la máxima compatibilidad con todos los sistemas, incluso con aquellos que puedan utilizar conjuntos de cifrado heredados. El modo normal es el predeterminado y es el que se recomienda para lograr la configuración de máxima seguridad. Los instaladores y encargados del mantenimiento deben revisar esta configuración para asegurarse de que se cumplan los requisitos de seguridad de la instalación.

Modo RSI

Conecte el ACP con la Gateway mediante conexiones RS-485 de 2 o 4 hilos. Consulte el proveedor de software sobre las configuraciones de la Gateway.

La Gateway tiene un estado de conexión de comunicación RS-485: dos indicadores LED ubicados cerca del puerto RS-485. El LED verde parpadea cuando la Gateway detecta el tráfico RS-485. El LED rojo parpadea cuando la Gateway está transmitiendo datos al ACP.

Consulte la documentación del software de control de acceso para obtener más información.

Enlace de las cerraduras/los dispositivos con la Gateway

El proceso de enlace para una Gateway ENGAGE y los dispositivos ENGAGE podría requerir de enlace remoto. Trabaje con el socio de software del método preferido. Los pasos para realizar el enlace dependerán de la configuración del servidor de la Gateway. Vea a continuación las instrucciones de enlace en Modo IP o en Modo RSI:

1. Confirme que tanto la Gateway como las cerraduras y los dispositivos estén habilitadas en el mismo sitio.
2. Desde la aplicación móvil en el sitio correspondiente, haga clic en la Gateway específica a la que quiere enlazarse.
3. Seleccione "Dispositivos enlazados".
4. Haga clic en "+".

Solo RSI:

5. Asignar número de puerta.
6. Poner la cerradura/el dispositivo en modo de enlace (consultar "Modo enlace de dispositivo" en la página 26).

Solo IP:

7. Seleccione la cerradura/el dispositivo a enlazarse.

① **Nota: Si las cerraduras/los dispositivos se están usando en modo de construcción, se necesitará restablecer los ajustes predeterminados de fábrica y luego habilitarlos dentro de un sitio antes de que se los pueda enlazar con la Gateway.**

Dispositivo en modo de enlace (solo RSI)

NDE y LE

1. Rote y sostenga la manija interior.
2. Mientras sostiene la manija interior, ingrese una credencial.
3. Espere hasta que la cerradura comience a parpadear alternando rojo y verde, luego suelte la manija interior. El parpadeo comenzará en aproximadamente 8 segundos después de la presentación de la credencial.

Respuestas del enlace de los dispositivos

Modelo	Modo de enlace	Luces/Pitidos
NDE y LE	Éxito	Parpadeos verdes 4 pitidos
	Con falla	4 parpadeos rojos 4 pitidos

RU/RM

En el RU/RM que desea enlazar:

1. Presione y mantenga el pestillo por 2 segundos.
- ① **Nota: Para un mecanismo de enganche seguro, la cubierta central deberá sacarse para activar el mecanismo de cambio.**
2. Mientras sostiene el pestillo, presione y mantenga el pulsador por 2 segundos.
 3. Suelte tanto el pestillo como el pulsador. Espere 2 segundos.
 4. Presione y mantenga el pestillo.
 5. Luego de 3 segundos, el LED del dispositivo RU/RM alternará entre rojo y verde para indicar el modo de enlace activo.
 6. Libere el pestillo.
 7. El parpadeo rápido de luz LED con 4 pitidos indica un enlace exitoso.

Si el enlace no se realiza correctamente:

1. Compruebe que ambos dispositivos estén habilitados en el mismo sitio ENGAGE.
2. Utilice el proceso de relevamiento del sitio para garantizar que la señal entre el dispositivo y la Gateway sea confiable. Consulte us.allegion.com/gateway para obtener más información sobre el relevamiento del sitio.

Desvinculación de la Gateway para conectarse con la aplicación móvil ENGAGE

Si se requiere una conexión directa a un dispositivo móvil, será necesario desvincular el dispositivo de la Gateway antes de poder establecer la conexión. Tras la desvinculación tendrá 30 segundos para conectar el dispositivo con la aplicación móvil. Cuando la aplicación móvil ENGAGE se desconecte, el dispositivo establecerá automáticamente un enlace con la Gateway original.

NDE/LE

1. Tome la manija interior.
2. Mientras sostiene la manija interior, ingrese una credencial.
3. Suelte la manija interior.
4. Confirme el LED ámbar que indica el éxito. Ahora tiene 30 segundos para conectarse a la cerradura NDE/LE con la aplicación móvil.

Si refresca la pantalla "Connect" [Conectar] en la aplicación, el usuario podrá conectarse al bloqueo. El bloqueo permanecerá disponible para reconectar durante 30 segundos y, luego, intentará reconectarse con el Portal.

RU/RM

1. Presione y sostenga el pestillo. Espere 2 segundos.
2. Mientras sostiene el pestillo, presione y sostenga el pulsador. Espere 2 segundos.
3. Suelte tanto el pestillo como el pulsador. Espere 2 segundos.
4. Presione y suelte el pestillo. El LED destellará en ámbar 4 veces. Ahora tiene 30 segundos para conectarse a la cerradura RU/RM con la aplicación móvil.

CTE

Consulte la etiqueta en la tapa interna del CTE. Mantenga presionado el botón Schlage durante 5 segundos para realizar la desvinculación temporal de la Gateway.

Schlage Control

1. Ingresar una credencial.
2. Alterne el pestillo giratorio 5 veces.
3. Confirme el LED ámbar que indica el éxito.

El bloqueo permanecerá disponible para reconectar durante 30 segundos y, luego, intentará reconectarse con el Portal.

Opciones de montaje

1 Retire la placa de montaje de la Gateway.

Deslice la placa de montaje hacia abajo, para quitarla.

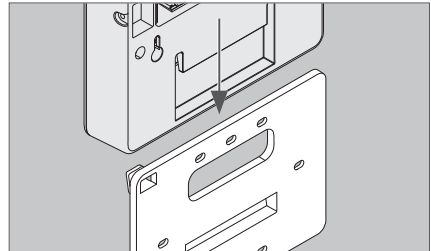

2 Elija la opción de montaje.

Hay cuatro opciones de montaje diferentes.

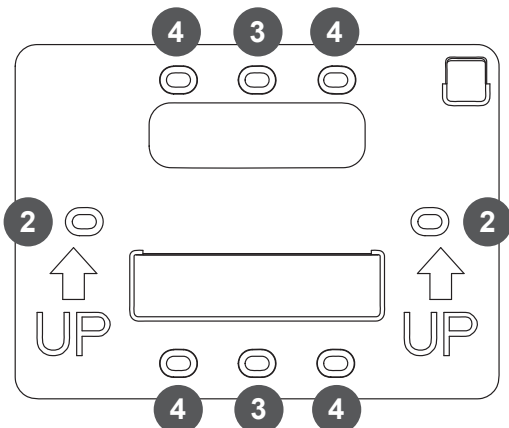

- ① **1 Montaje en escritorio: No requiere tornillos. Vuelva a colocar la placa de montaje y colóquela sobre una superficie, montando la placa.**
- ① **2 El montaje sobre escritorio no ha sido evaluado por UL.**
- ② **3 Montaje en pared: Apoye la placa de montaje en la pared en el lugar deseado, y marque con un lápiz los orificios indicados.**
- ③ **4 Montaje en caja de distribución plástica simple: Coloque la placa de montaje alineando los orificios de la placa con los orificios de los tornillos en la caja de distribución plástica.**
- ④ **5 Montaje en caja de distribución plástica doble: Coloque la placa de montaje alineando los orificios de la placa con los orificios de los tornillos en la caja de distribución plástica.**

3 Distribuya los cables.

Distribuya los cables a través del orificio superior de la placa de montaje.

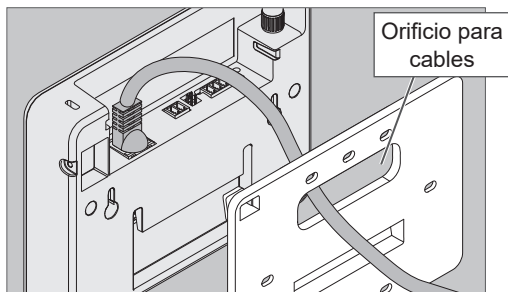

IMPORTANTE

Deje algo de espacio al distribuir los cables a través de la placa de montaje, para evitar que los cables se dañen.

4 Fije la placa de montaje.

Utilice tornillos nro. 6 para fijar la placa de montaje a la pared o caja de distribución. Utilice los orificios indicados en el paso 2.

5 Instale la cubierta de protección de los cables.

Alinee las muescas de la cubierta de protección de los cables con la Gateway, luego deslícela para acoplarla. **¡No comprima los cables!**

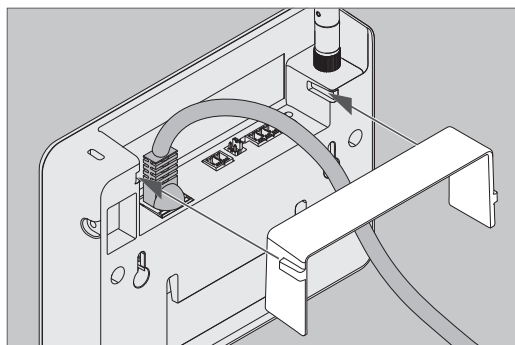

6 Deslice la Gateway sobre la placa de montaje.

Teniendo cuidado de no comprimir los cables, deslice la Gateway hacia abajo, hasta que quede firmemente acoplada a la placa de montaje.

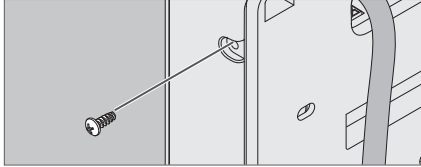
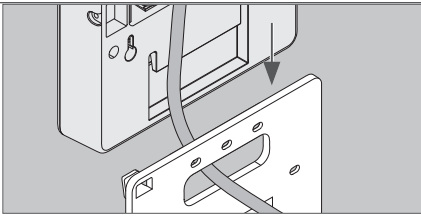

Instale el tornillo de seguridad opcional, para mayor seguridad.

Opciones de alimentación eléctrica

Alimentación CC de 2 hilos o POE únicamente. No se proporciona adaptador de corriente externo.
¡Utilice sólo una (1) opción de alimentación a la vez!

1 La alimentación se realiza a través del puerto Ethernet.

Se requiere cableado de Categoría 5e. Las instalaciones deben tener una conexión de alimentación por Ethernet compatible.

1a Conecte el cable de alimentación por Ethernet con el puerto Ethernet.

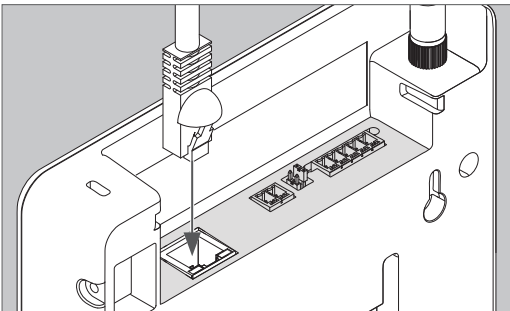

ⓘ Nota: A los efectos de planificar el conmutador PoE, el portal es un dispositivo con alimentación independiente clase 0 que requiere 15,4 vatios de potencia máxima en

el equipo de alimentación eléctrica (PSE, por sus siglas en inglés).

1b Revise el indicador LED de la Gateway.

2 Entrada de alimentación CC de 2 hilos

La potencia de la línea se suministra mediante un panel de control de acceso o una fuente de alimentación de control de acceso. Consulte la siguiente sección para obtener instrucciones detalladas.

PRECAUCIÓN



Sensible a descargas electrostáticas

La descarga electrostática (ESD) puede dañar de forma permanente los componentes electrónicos sensibles del producto. Tome precauciones durante la instalación para evitar la introducción de cargas estáticas en el sistema.

Desconecte la alimentación y las baterías del Panel de Control de Acceso antes de conectar la Gateway con el Panel.

ADVERTENCIA

Debido a que cada Panel de Control de Acceso es diferente, siempre consulte el manual de instrucciones del panel, para conocer la forma adecuada de distribuir el cableado de la interfaz.

La especificación EIA RS-485 nombra los cables de datos como "A" y "B"; sin embargo, muchos productos RS-485 nombran sus cables como "+" y "-". Algunos productos relacionan el signo "+" con "A", otros con "B". El invertir la polaridad no dañará ninguno de los dispositivos RS-485. Simplemente, este no podrá establecer una comunicación. Si no funciona, intercambie las conexiones.

- Los cables del Panel de Control de Acceso deben ser un par de cables trenzado blindados con el blindaje conectado a tierra en la salida ACP.
- Para cumplir con los requisitos de UL294/ULC 60839-11-1, el producto debe utilizarse con un panel de control de acceso o una unidad con certificación UL294/ULC 60839-11-1, respectivamente.
- Cuando se configura la Puerta de enlace para utilizar el protocolo RSI, se debe tener cuidado de que el cableado RSI se instale solo en áreas seguras del edificio. Los instaladores y el personal de mantenimiento deben inspeccionar las áreas en las que se instala el cable RSI para asegurarse de que se cumplan los requisitos de seguridad de la instalación.

Conexiones del Panel de Control de Acceso

Conector de la Gateway	Gateway	Señal del panel de control de acceso	Descripción
Alimentación	+	12 o 24 VCC	<ul style="list-style-type: none"> • Entradas de alimentación de la Gateway para 12 o 24 VDC. • La intensidad máxima consume 12VDC 330mA/24VDC 100mA. • Utilice la fuente de alimentación principal regulada de 12 VCC del ACP (o una fuente de alimentación independiente con certificación UL 294; para cumplimiento en Canadá, la fuente de alimentación debe contar con certificación ULC 60839-11-1, ULC 304 o ULC S318). • La entrada de alimentación debe ser no polarizada.
	-	CC a tierra	
RS485	Rx -	- Recepción de datos	<ul style="list-style-type: none"> • Puerto de comunicaciones RS-485 bidireccional de 2 o 4 hilos, para la interconexión con los Paneles de Control de Acceso. • Instalación con 2 hilos: Se deben añadir los puentes de 2 y de 4 hilos. • Instalación con 4 hilos: Se deben quitar los puentes de 2 y de 4 hilos. • Consulte las páginas siguientes para los esquemas típicos de cableado.
	Tx -	- Transmisión de datos	
	Rx +	+ Recepción de datos	
	Tx +	+ Transmisión de datos	
	GND	Señal a tierra	

El portal es un dispositivo con alimentación independiente clase 0 y debe estar conectado a un conmutador que ofrezca un máximo de 15,4 vatios para cada portal conectado.

Información sobre el cableado PoE

Fuente de alimentación	PoE (12,95 W conforme a IEEE 802.3af/at) 12 VCC o 24 VCC (terminales)
Corriente de funcionamiento	PoE: 60 mA 12 VCC: 330 mA, 24 VCC: 100 mA

Evaluaciones ambientales comprobadas en: Temperatura ambiente de 0 a 49 °C, 93 % de humedad a 32 °C. Clase ambiental para uso en interiores.

Niveles de Control de Acceso UL294 comprobados en:

- Ataque destructivo LV 1
- Seguridad de línea LV 1
- Resistencia LV 4
- Alimentación de reserva LV 1

Para ULC 60839-11-1, el sistema se clasifica como un sistema de Grado 1/Nivel de seguridad.

La unidad está diseñada para ser instalada dentro del Área Protegida. La unidad no está diseñada para ser conectada a cables al aire libre, según el artículo 800 de las normas NEC/NFPA 70.

La unidad de control debe alimentarse mediante una fuente de alimentación de potencia limitada con certificación UL 294/ULC 60839-11-1.

Las pruebas de UL se realizaron con el producto alimentado mediante un modelo con certificación UL: inyector TL-P130G de TP-Link, con alimentación primaria de 100-240 VCA, 50/60 Hz y una potencia máxima de 30 W. El modelo GWE2 se clasificó como dispositivo alimentado de Clase 0.

La entrada de alimentación de CC del ACP, RS485 y PoE/Ethernet son de Clase 2/potencia limitada. Este producto se considera de potencia limitada, ya que la medición máxima del sistema es inferior a 100 W.

Puerto	Tensión	Corriente
Bloque de terminales de datos RS-485	-7VCC a + 12VCC	+/- 100 uA
Bloque de terminales de alimentación RS-485	+12VDC a +24VDC	0,25 A
Puerto POE/Ethernet	+53,5 VCC	20mA

No se verificó el cumplimiento de las especificaciones IEEE 802.3 (af) como parte de la norma UL 294/ULC 60839-11-1.

Ha sido probada la compatibilidad de la unidad con la Cerradura Inalámbrica Schlage de Engage modelo NDE80, Serie NDE, especificada en las normas UL294.

Unit firmware version 05.xx.xx

El modo IP de ENGAGE Gateway no se evaluó por UL para brindar funciones para el control de acceso entre el panel de control de acceso (en inglés, ACP) y las cerraduras.

Las ubicaciones y los métodos de cableado deben cumplir con el Código Eléctrico Nacional, con las normas ANSI/NFPA 70 para EE. UU. y con el Código Eléctrico Canadiense para Canadá.

- ① **Para obtener los mejores resultados, mantenga una potencia de al menos 12,95 W. Consulte la configuración del interruptor/enrutador.**

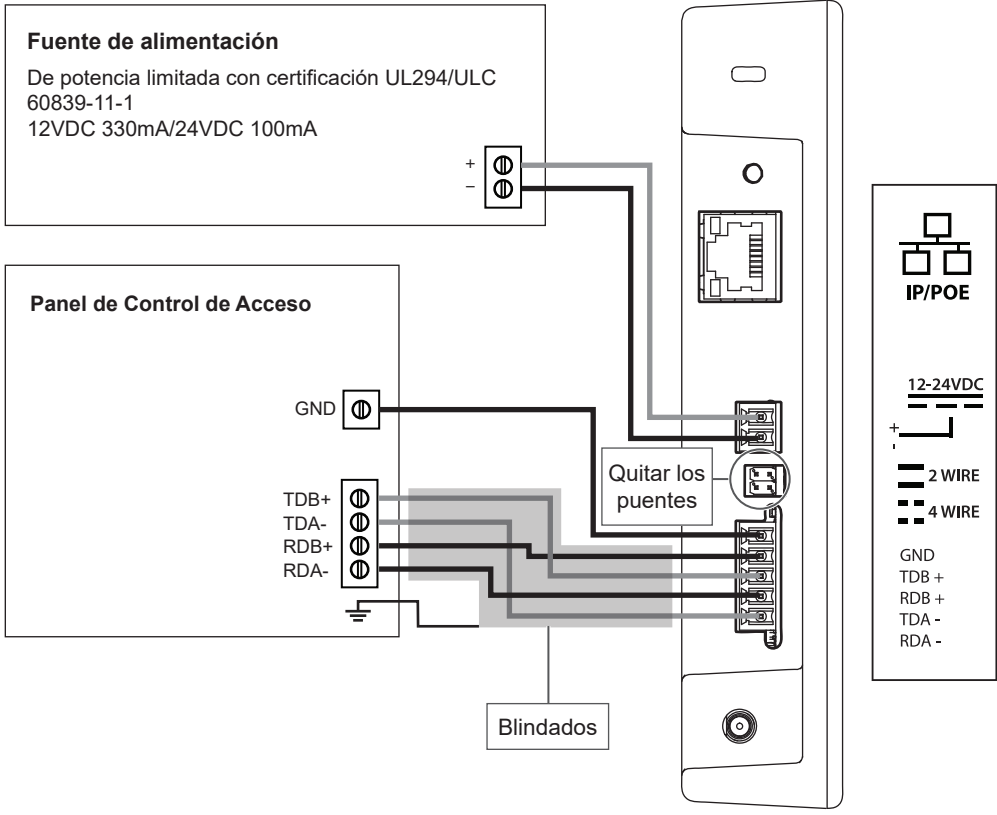

Esquema de 4 hilos

Especificaciones de cables/hilos

Aplicación	Número de pieza	AWG (Calibre de Alambre Estadounidense)	Descripción	Distancia máxima
Entrada de alimentación CC	Belden 8760 o equivalente	18	2 conductores	1000 pies (305 metros)
RS485	Belden 9841 o 9842 o equivalente, o conforme lo especifiquen los códigos de electricidad locales o el proveedor del ACP	24	Conductor blindado de 2 o 4 hilos	4000 pies (1219 metros)
POE			CAT 5/6	300 pies (100 metros)

Lista de verificación rápida del instalador

- Verifique que el chasis del interruptor esté conectado a tierra según ANSI/TIA-942 o el código local. Confirme el tamaño del conductor de conexión a tierra según el código local/la guía del proveedor.
- Desactive las funciones de ahorro de energía a nivel de puerto y de Ethernet con eficiencia energética (EEE) en los puertos que alimentan dispositivos GWE para evitar transiciones de energía no deseadas.
- Utilice un cable de par trenzado blindado Cat6a en entornos ruidosos o industriales.

Restablecimiento a los valores predeterminados de fábrica (FDR)

La función Restablecer Ajustes de Fábrica (FDR) hará que los ajustes de la Gateway ENGAGE vuelvan a la configuración original que hayan traído de fábrica. Elimina configuraciones, bases de datos y requiere que se vuelva a habilitar el dispositivo. La función FDR no eliminará la Gateway de su cuenta ENGAGE. Si desea trasladar la Gateway a un sitio diferente, primero deberá eliminarla del sitio mediante la aplicación móvil. Luego, deberá usar la función FDR en la Gateway para entonces poder habilitar un nuevo sitio.

A Mantenga presionado el botón FDR.

Mantenga pulsado el botón hasta que el LED de Estado de la Gateway parpadee en color verde dos veces y quede fijo. Luego de que el indicador parpadee dos veces, puede soltar el botón de la función FDR.

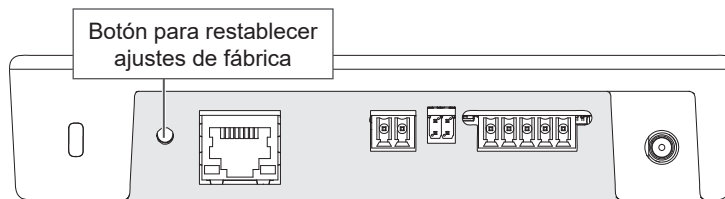

Vista superior

B Espere a que la Gateway complete la función FDR.

Después de iniciar el proceso de FDR, el indicador de la Gateway quedará fijo en color verde por un

momento y reiniciará el sistema. El proceso de reinicio puede tardar unos minutos. Durante el proceso de reinicio, el indicador de la Gateway quedará fijo de color ámbar. La Gateway estará en el estado predeterminado de fábrica, cuando el indicador quede en color rojo.

Guía de indicadores LED

LED de estado	Significado	Tipo de interfaz de usuario con LED
Ámbar fijo	La Gateway se está reiniciando	Estado
Parpadeo largo, repetido	El punto de acceso Wi-Fi de la Gateway está activo	Estado
Parpadeo rápido 2 veces, se repite durante 1 minuto	El restablecimiento de los ajustes de fábrica no se completó correctamente	Código de estado
Parpadeo rápido 3 veces, se repite durante 1 minuto	Active la prueba de falla	Código de estado
Azul fijo	La Gateway está habilitada, opera normalmente	Estado
Parpadeo largo azul	La aplicación móvil está conectada a la Gateway	Estado
Parpadeo azul rápido, repetido	La Gateway está en modo enlace - conectada y estableciendo enlace con la nueva cerradura	Estado
Parpadeo largo azul y rojo alternados	La Gateway está en modo enlace - buscando la nueva cerradura	Estado
Rojo fijo	Estado predeterminado de fábrica/No habilitada	Estado
Parpadeo rápido rojo 4 veces	El enlace a la cerradura no se realizó correctamente	Código de estado
Parpadeos largos verdes y rojos alternados, repetidos	La Gateway está actualizando su firmware	Estado
Verde fijo	La Gateway está en proceso de reiniciar los ajustes predeterminados	Estado
Destello verde rápido 2 veces	La Gateway comenzará un reinicio de los ajustes predeterminados de fábrica	Respuesta a la acción del usuario
Destello verde rápido 3 veces	El enlace de la cerradura se realizó correctamente El firmware se actualizó correctamente	Código de estado

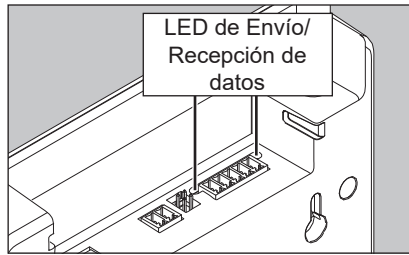
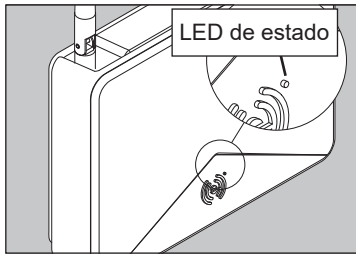

Guía de indicadores LED (continuación)

Indicadores LED Ethernet (RJ45)

LED (Color)	Propósito	Indicación / Comportamiento
Enlace / Actividad (Verde)	Enlace y estado de la actividad	- Apagado - Cuando no se detecta ningún cable Ethernet
		- Se enciende cuando se conecta el cable Ethernet (Link Up)
		- Parpadea durante la transmisión de datos
Velocidad (Ámbar)	Estado de la velocidad del enlace	- Encendido de forma predeterminada al encender (independientemente del estado del enlace)
		- Se apaga a una velocidad de 10 Mbps
		- Turns ON at 100 Mbps speed

Resolución de problemas

Problema	Causa posible	Solución
La Gateway no se comunica con el Panel de Control de Acceso.	El cable RS-485 entre la Gateway y el Panel de Control de Acceso puede estar dañado.	Reemplace el cable RS485 entre la Gateway y el Panel de Control de Acceso.
	Las señales del RS-485 entre la Gateway y el Panel de Control de Acceso pueden estar cableadas de manera incorrecta.	Consulte los esquemas de cableado de la Gateway y la documentación del sistema ACP, para las instrucciones adecuadas de cableado.
	La dirección del RS-485 de la Gateway puede no coincidir con la dirección del RS485 asignada en el Panel de Control de Acceso.	Cambie la dirección del RS-485 de la Gateway para que coincida con la dirección del RS-485 asignada en el Panel de Control de Acceso.
	Es posible que los puentes de 2/4 hilos (P5) no estén instalados correctamente para la comunicación con la Gateway de 4 hilos o que se hayan quitado de manera incorrecta para la comunicación con el RS-485 de 2 hilos.	Instale los puentes de 2/4 hilos al comunicarse con el RS-485 de 2 hilos. Quite los puentes de 2/4 hilos al comunicarse con el RS-485 de 4 hilos. Consulte los esquemas típicos de cableado de la Gateway.
La Gateway no se comunica con la cerradura/el dispositivo.	La antena de la Gateway puede no estar correctamente instalada.	Asegúrese de que la antena de la Gateway esté instalada verticalmente y debidamente asentada.
	El cableado puede estar causando interferencias con la antena.	Compruebe que el cableado esté correctamente distribuido y que no haya ningún cable en el área alrededor de la antena. Ver los esquemas de distribución de hilos para obtener más información.
	La Gateway puede no estar enlazada con la cerradura.	Enlace la Gateway con la cerradura. Ver Enlace de las cerraduras con las Gateways en página 26.

Problema	Causa posible	Solución
La Gateway no se está enlazando con el dispositivo.	Para que la Gateway y el dispositivo se enlacen, ambos deben estar habilitados en el mismo sitio.	Habilite la Gateway y el dispositivo en el mismo sitio. Antes de ENLAZARLOS, deberían aparecer en la lista de dispositivos del sitio.
	El dispositivo se encuentra demasiado lejos de la Gateway.	La Gateway debe estar a 9,144 metros del dispositivo, sin obstrucciones de señal. Acerque la Gateway a la puerta y enlace para controlar la fuerza de la señal.
	El dispositivo tiene batería baja.	Mida las baterías. Las nuevas deberían medir 1,5 voltios cada una, con un total superior a 6.0 voltios cuando sean nuevas.
	El modo ENLACE RSI no comienza. Interruptor RX, lector de credencial, y pulsador no se activan según el asistente de ENLACE RSI. LX y RX se deben activar para el modo ENLACE RSI para RU y RM.	<p>Ponga el NDE y LE en modo RSI según el asistente de la aplicación móvil de ENLACE; gire y sostenga la manija interna mientras ingresa una credencial al lector. Sostenga la manija hasta que empiece a destellar una luz ROJA/VERDE.</p> <p>RU y RM utilizan el pestillo LX y el pulsador RX según la secuencia en las instrucciones de instalación de RU y RM. Presione el pestillo (LX) y mantenga, 2 segundos después presione el pulsador (RX), sostenga ambos por 2 segundos y luego suéltelos por 2 segundos; presione de nuevo solo el pestillo (LX) por 3 segundo o más hasta que una luz ROJA/VERDE comience a destellar para indicar que inició el modo ENLACE de RSI.</p> <p>Tenga en cuenta que CTE no puede ENLAZARSE en modo RSI de la Gateway. CTE solo se ENLAZA en el modo IP de la Gateway.</p>
	Los autenticadores de la cuenta se vencieron; es posible que esto suceda cuando dos aplicaciones móviles inician sesión mediante la misma cuenta.	Cierre sesión y vuelva a iniciar en ENGAGE para actualizar los autenticadores, o vaya a "actualizar autenticadores" en la pantalla de Mi Cuenta. Nunca se deberá compartir la misma información de inicio de sesión en dos aplicaciones móviles.

Problema	Causa posible	Solución
<p>En la pantalla "Gestionar dispositivo enlazado" se indica la señal débil.</p> <p>El relevamiento del sitio falló por señal débil.</p>	La distancia entre la Gateway y el dispositivo vinculado excede los 9,144 m.	Instale una Gateway más cerca al dispositivo.
	La señal Bluetooth se ve obstruida o bloqueada por objetos metálicos cercanos a la Gateway.	Aleje la Gateway de cualquier objeto metálico. Realice el montaje de la Gateway en un nivelador de madera a 2,54 cm de cualquier accesorio metálico en la pared.
	Obstrucción mediante muebles de la señal Bluetooth.	Mueva la Gateway hacia arriba, abajo, a la derecha o a la izquierda para evitar la obstrucción.
	La Gateway está demasiado cerca del Punto de Acceso Wi-Fi.	Mueva la ubicación de montaje de la Gateway para que quede por lo menos a 3 m del Punto de Acceso Wi-Fi.
	La antena de la Gateway está inclinada en dirección opuesta al dispositivo.	Asegúrese de que la antena esté firmemente conectada a la Gateway. La antena de la Gateway tiene una antena omnidireccional. Las antenas inclinadas disminuirán el rendimiento máximo.

Atención al cliente

1-877-671-7011

www.allegion.com/us

Declaración de la FCC y el ISED

Declaración de la Comisión Federal de Comunicaciones (FCC): Este equipo ha sido sometido a pruebas y, como resultado, se ha determinado que cumple con los límites para dispositivos digitales de Clase B, conforme a la Sección 15 de las Normas de la FCC.

Estos límites están destinados a brindar una protección razonable contra interferencias perjudiciales en una instalación residencial. Este equipo genera, consume y puede radiar energía de radiofrecuencia y, si no se instala y utiliza de acuerdo con las instrucciones provistas, puede provocar interferencias perjudiciales en comunicaciones por radio. No obstante, no existe garantía de que no haya interferencia en alguna instalación en particular. Si este equipo provoca alguna interferencia perjudicial en la recepción de radio o televisión, lo cual se puede determinar al encender y apagar el equipo, se recomienda al usuario que intente corregir la interferencia, implementando alguna de las siguientes medidas:

Reoriente o reubique la antena receptora.

Aumente la distancia de separación entre el equipo y el receptor.

Conecte el equipo al tomacorriente de un circuito diferente de aquel en el que esté conectado el receptor. Consulte con el distribuidor o con un técnico experimentado de radio o TV, para obtener ayuda.

Precaución de la FCC: Cualquier cambio o modificación que no haya sido expresamente aprobado por el área de cumplimiento, puede anular la autoridad del usuario para utilizar este equipo. Este dispositivo cumple con la Sección 15 de las Normas de la FCC. El funcionamiento está sujeto a las siguientes dos condiciones: (1) este dispositivo no puede causar interferencias perjudiciales, y (2) este dispositivo debe aceptar cualquier interferencia recibida, incluyendo las interferencias que puedan causar un funcionamiento no deseado.

Norma de Exposición a la Radiación de la FCC

Para cumplir con los requisitos de exposición a radiofrecuencia de la RF de la FCC para los dispositivos móviles de transmisión, este transmisor debería utilizarse o instalarse solamente en lugares donde haya, como mínimo, 20 cm de distancia de separación entre la antena y las personas.

Declaración del ISED

Este radiotransmisor ha sido aprobado por el Ministerio de Innovación, Ciencia y Desarrollo Económico (ISED) de Canadá para funcionar con los tipos de antena que se indican a continuación, con la ganancia máxima permitida indicada. Los tipos de antena que no están incluidos en esta lista y tengan una ganancia superior a la ganancia máxima indicada para cualquier tipo de la lista están estrictamente prohibidos para utilizarlos en este dispositivo.

Antena 1: Antena de látigo	Marca: Taoglas; modelo: GW.11.A153W; ganancia máx.: 2.3dBi; 50 Ohms
Antena 2: Antena en forma de F invertida	Placa de Circuito Impreso de Allegion; 1.94dBi; 50 Ohms

Declaración del ISED sobre la exposición a la radiación

Este dispositivo cumple las normas RSS exentas de licencia del ISED. El funcionamiento está sujeto a las siguientes dos condiciones:

- (1) este dispositivo no puede causar interferencia y
- (2) este dispositivo debe aceptar cualquier interferencia, incluida interferencia que pueda causar un funcionamiento no deseado.
- (3) este equipo se debe instalar y utilizar con una distancia mínima de 20 cm entre el radiador y su cuerpo.



48459029



ENGAGE™ Gateway

Modèle GWE2

Instructions d'installation
Guide de l'utilisateur

 **ENGAGE™**
TECHNOLOGY

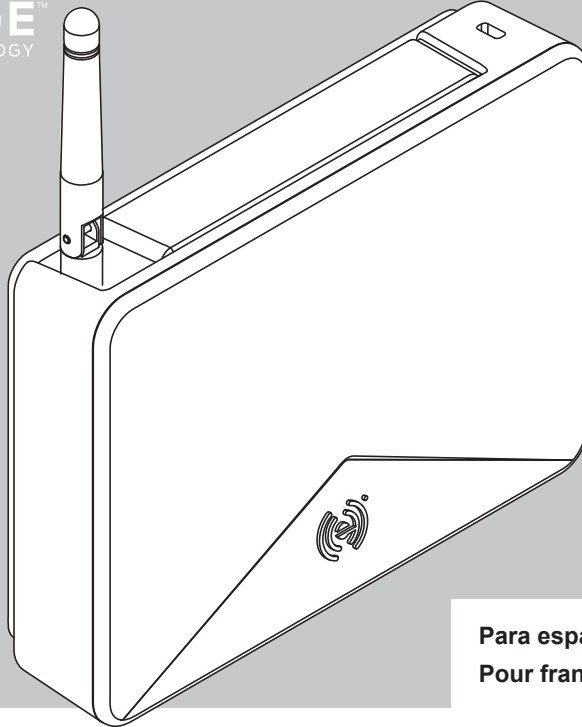

Para español, pág. 21.

Pour français, voir la page 42.



For the latest Installation Instructions and User Guide for the ENGAGE™ Gateway and all other ENGAGE enabled devices, visit:

Para obtener las últimas Instrucciones de Instalación y la Guía del Usuario para la Gateway ENGAGE y otros dispositivos provistos por ENGAGE, visite el sitio:

Pour les instructions d'installation et le manuel de l'utilisateur les plus récents pour la Gateway d'ENGAGE et tous les autres dispositifs actionnés par ENGAGE, rendez-vous à l'adresse :

us.allegion.com/gateway

Table des matières

Architecture générale	43
État de l'alimentation	
État de la communication	
Guide des ports	44
Instructions d'installation	45
Survol	
Créer un nouveau compte ENGAGE	
Installer et mettre en service les verrous	
Déterminer l'emplacement de la Gateway	
Disposition du point d'accès Wi-Fi	
Mise en service et liaison	46
Mettre en service la Gateway	
Communication de l'hôte/du panneau avec la Gateway	
Liaison des verrous/dispositifs à la Gateway	
Options d'installation	48
Options d'alimentation	50
Connexions du panneau de commande d'accès	51
Diagrammes de câblage typique de la Gateway au panneau de commande d'accès	53
Spécifications relatives aux câbles/fils	55
Réinitialisation aux paramètres d'usine par défaut (FDR)	55
Guide des indicateurs DEL	56
Dépannage	57
Énoncés CFC	60

Architecture générale

La Gateway ENGAGE peut fonctionner selon deux modes.

1. Mode RSI

Dans ce mode, la Gateway communique avec un panneau de commande d'accès et un logiciel de contrôle d'accès d'un partenaire de l'alliance pour contrôler le système.

L'alimentation est fournie par le connecteur d'alimentation du panneau de commande d'accès (12 ou 24 V). Les données proviennent d'une connexion RS-485 2 ou 4 fils du panneau de commande d'accès.

2. Mode IP

Dans ce mode, la Gateway communique avec un serveur de contrôle d'accès sur IP à l'aide d'un câble Ethernet. La Gateway doit être remise en service pour basculer entre les modes de fonctionnement IP suivants :

- Mode client: la Gateway et le serveur de contrôle d'accès résident sur le même réseau.
- Mode Hôte: le serveur de contrôle d'accès réside hors du réseau local de la Gateway. La Gateway communique avec le serveur de contrôle d'accès via des websockets. Des websockets doivent être configurés sur le serveur de contrôle d'accès pour que la Gateway puisse se connecter.

État de l'alimentation

L'état de l'alimentation est indiqué par la DEL d'état située à l'avant de la Gateway ENGAGE.

Pour connaître l'emplacement de la DEL d'état de l'alimentation, consultez le **Guide des indicateurs DEL à la page 56**.

État de la communication

Lorsque la Gateway est configurée pour communiquer avec un panneau de commande d'accès RS-485, l'état de la transmission et de la réception est indiqué par deux DEL, une de chaque côté du connecteur RS-485.

Lorsque la Gateway est configurée pour communiquer avec un hôte IP sur Ethernet, l'état de la liaison LAN est indiqué sur le port Ethernet de la Gateway.

Service à la clientèle

1-877-671-7011

www.allegion.com/us

Guide des ports

Alimenté par 2 fils cc ou par câble Ethernet seulement. Aucun adaptateur d'alimentation externe fourni.

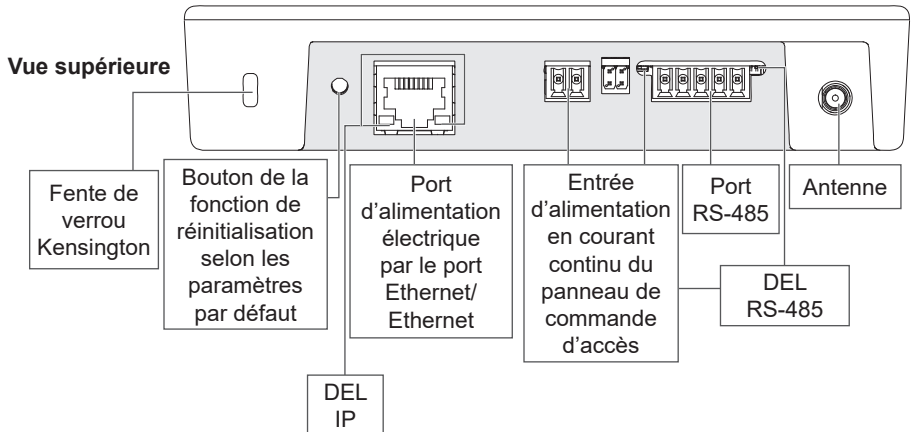
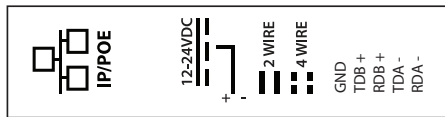
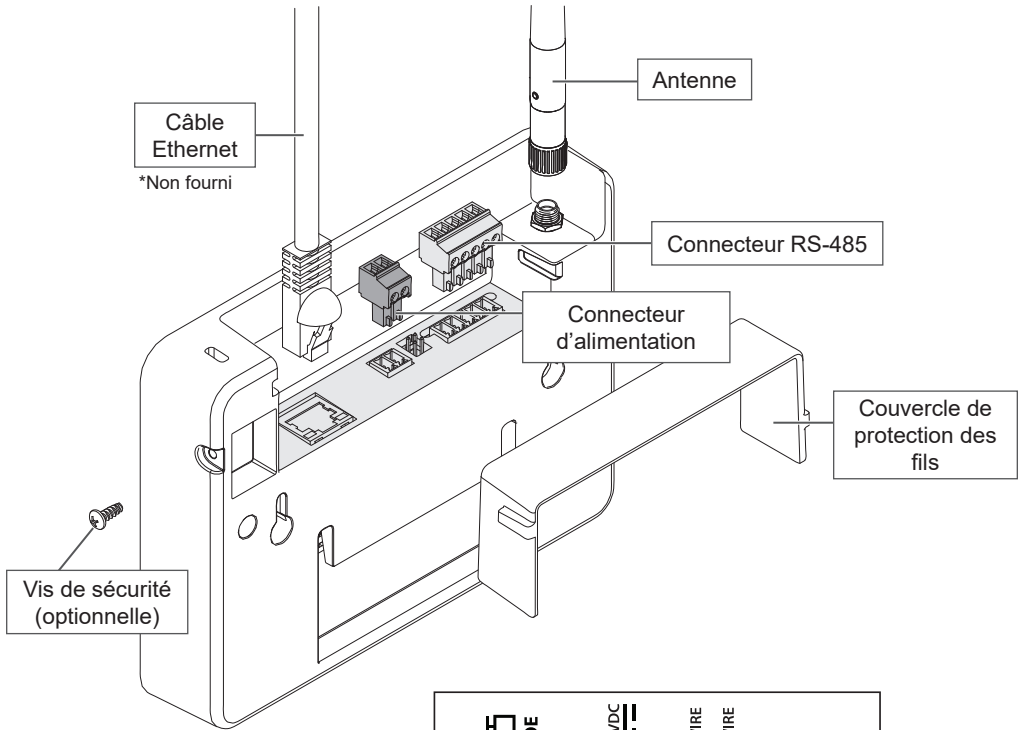

Instructions d'installation

Survol

1. Créez un compte ENGAGE et un site dans ce compte. Identifiez le logiciel de contrôle d'accès que vous utiliserez sur ce site (voir ci-dessous).
2. Installez et mettez en service les verrous/dispositifs avec l'application mobile ENGAGE. Assurez-vous que les verrous/dispositifs sont mis en service sur le site approprié.
3. Mettez en service la Gateway et reliez les dispositifs pour commencer à configurer l'installation de la Gateway.

① **Remarque : la Gateway ne doit pas être encore installée. Cette étape consiste à déterminer si l'emplacement de la Gateway permettra une connexion fiable aux dispositifs reliés avant l'installation (voir Déterminer l'emplacement de la Gateway à la page 45).**

4. Après avoir déterminé l'emplacement approprié de la Gateway, installez et sélectionnez une option d'alimentation de la Gateway (page 50) et reliez la Gateway à l'hôte ou au panneau de commande d'accès. Consultez la section Options de montage à la page 48 et les diagrammes de Câblage typique de la Gateway vers le panneau de commande d'accès à la page 53.
5. Confirmez que la Gateway communique avec l'hôte de commande d'accès ou le panneau de commande d'accès. Consultez la section Communication de l'hôte/du panneau avec la Gateway à la page 46.

Créez un nouveau compte ENGAGE

Il est nécessaire d'avoir un compte pour utiliser les outils Web hébergés dans le nuage et mobiles ENGAGE. Si vous ne possédez pas de compte, créez un compte ENGAGE avec l'application mobile ou Web ENGAGE. L'application Web est disponible à l'adresse

<http://portal.allegionengage.com>.

L'application mobile est disponible sur l'App Store (iOS) ou Google Play (Android). Cherchez « Allegion ENGAGE ». Vous avez besoin d'un accès à une messagerie pour valider votre compte. Créez un site dans ce compte et choisissez un

fournisseur de logiciel dans la liste. (Sélectionnez ENGAGE uniquement si vous utilisez la solution autonome gérée par ENGAGE sans Gateway.)

REMARQUE

Avant de créer le site, assurez-vous d'être en accord avec votre fournisseur de logiciel de contrôle d'accès sur leur préférence de gestion du site. Le fournisseur de logiciel peut souhaiter créer le site et vous inviter à le gérer.

Si vous avez accès à plusieurs sites, vous serez invité à sélectionner le site que vous souhaitez utiliser lorsque vous vous connecterez à votre compte ENGAGE.

Installer et mettre en service les dispositifs/verrous

Consultez les instructions d'installation et le manuel de l'utilisateur fournis avec les dispositifs/verrous. Les documents pour tous les dispositifs actionnés par ENGAGE peuvent être trouvés à l'adresse www.allegionengage.com.

① **Remarque : Jusqu'à 5 dispositifs/verrous peuvent être reliés simultanément à un seul GWE2.**

Déterminer l'emplacement de la Gateway

Réalisez une étude de site pour vous assurer que les communications sans fil entre la Gateway et le dispositif de frontière sont fiables.

① **Remarque : vous devrez alimenter la passerelle pour réaliser une étude de site. Pour plus de détails sur la réalisation d'une étude de site, accédez à l'adresse us.allegion.com/gateway.**

La Gateway communique sans fil avec les dispositifs/verrous actionnés par ENGAGE grâce à Bluetooth. Les signaux sans fil sont atténués par les murs, la distance, les objets métalliques et les barrières. Tenez compte des données qui suivent lorsque vous installez la Gateway :

- La performance de la connexion sans fil dépend largement de l'environnement physique (géométrie, matériaux de construction et mobilier) et de l'environnement RF de l'installation. Dans des environnements de construction type, il est possible d'obtenir une vue dégagée de 30 pieds (9,1 m) jusqu'à la

porte avec Bluetooth low energy 2,4 GHz.

- N'installez pas les verrous/dispositifs et la Gateway sur des étages différents. Le signal serait dégradé et cela pourrait entraîner une fonctionnalité limitée.
- N'installez pas la Gateway sur une surface métallique. Un dégagement d'au moins 2,54 cm (1 po) doit être respecté dans toutes les directions quand il s'agit de métal.
- Ainsi, le signal ne passe pas à travers les murs métalliques ou les mailles métalliques des murs (stuc).
- L'antenne de la Gateway devrait être orientée verticalement.

Lors de la planification, gardez à l'esprit que les éléments peuvent créer une interférence pouvant diminuer la portée. Il s'agit des éléments suivants : Les points d'accès Wi-Fi, le mobilier métallique (étagères et armoires), l'équipement CVC, les ascenseurs, les répéteurs cellulaires et les fours à micro-ondes peuvent tous créer des interférences.

N'installez pas la Gateway dans un boîtier en métal ou sur une surface métallique. N'installez pas la Gateway à l'extérieur.

Points d'accès Wi-Fi de 2,4 GHz

Pour réduire les interférences RF des points d'accès Wi-Fi, augmentez la distance entre la Gateway et le point d'accès Wi-Fi (10 pieds (3 m)).

Les sites et les câblages doivent être conformes au code national de l'électricité, ANSI/NFPA 70 pour les États-Unis et au code électrique canadien pour le Canada.

Pour plus d'informations sur la disposition de la Gateway, consultez le site us.allegion.com/gateway.

Environnements Wi-Fi 2,4 GHz

La bande de fréquences de 2,4 GHz est utilisée pour plusieurs nouveaux produits. Les communications Bluetooth à basse consommation (BLE) d'une passerelle vers un dispositif nécessitent un canal de fréquences ouvert sur une bande de 2,4 GHz pour transmettre. Si la bande de fréquences de 2,4 GHz du routeur Wi-Fi local n'est pas configurée correctement, les communications BLE entre la passerelle et le dispositif peuvent être compromises et empêcher le bon fonctionnement du système.

Pour configurer correctement la bande de 2,4 GHz du routeur Wi-Fi pour le faire fonctionner avec la passerelle et le dispositif ENGAGE, réglez le routeur de manière à le faire fonctionner sur les canaux 1, 6 ou 11. Tous les routeurs installés dans une même pièce doivent être réglés sur les canaux Wi-Fi 1, 6 ou 11. Les routeurs Wi-Fi configurés sur d'autres canaux (ou réglés sur « Configuration automatique ») peuvent nuire au fonctionnement de la passerelle. Consultez la documentation du produit du routeur Wi-Fi afin d'effectuer le bon réglage du canal ou consultez un professionnel du sans fil pour vous aider à la planification et à la configuration sur le site.

Pour en savoir plus au sujet de la gestion des bandes de fréquences, consultez le site us.allegion.com/gateway (en anglais).

Mise en service et liaison

Mettre en service la Gateway

1. Allumez la Gateway.
La Gateway fera un test automatique d'alimentation. Lorsque la lumière sur la Gateway devient complètement rouge, elle est prête à être mise en service.
2. Assurez-vous d'utiliser le site approprié dans l'application mobile.
3. Sélectionnez la Gateway ENGAGE.
4. Suivez l'assistant de mise en service. Vous devez définir le mode d'utilisation de la Gateway : IP ou RSI. Pour plus de détails, consultez votre fournisseur de logiciel de contrôle d'accès.

Communication de l'hôte/du panneau avec la Gateway

La Gateway est compatible avec les connexions de données RSI et IP.

Mode IP

Pour utiliser la Gateway avec une connexion IP, utilisez une connexion Ethernet pour les données. Pour configurer la Gateway, consultez le partenaire de l'alliance du logiciel. La communication IP dépendra de l'emplacement de l'installation et de la topologie du réseau.

En mode normal, le produit limitera les suites de chiffrement TLS utilisées pour la communication

Ethernet à celles recommandées par OWASP et NIST. En mode de compatibilité, le produit permettra aux suites de chiffrement héritées d'offrir une compatibilité maximale avec tous les systèmes, y compris ceux qui utilisent des suites de chiffrement rétrocompatibles. Le mode normal est le mode par défaut et il est recommandé pour la configuration la plus sécurisée. Les installateurs et les responsables de la maintenance devraient examiner ce paramètre pour s'assurer que les besoins de sécurité de l'installation sont satisfaits.

Mode RSI

Connectez votre panneau de commande d'accès à la Gateway en utilisant une connexion RS-485 2 ou 4 fils. Pour configurer la Gateway, consultez le partenaire de l'alliance du logiciel.

La Gateway a un état de communication RS-485 : deux témoins à DEL situés à proximité du port RS-485. La DEL verte clignotera lorsque la Gateway détecte du trafic RS-485. La DEL rouge clignotera quand la Gateway transmet des données vers le panneau de commande d'accès.

Consultez la documentation de votre logiciel de commande d'accès pour obtenir plus d'information.

Liaison des verrous/dispositifs à la Gateway

La procédure de liaison relative à une Gateway ENGAGE et des dispositifs actionnés par ENGAGE peuvent nécessiter une liaison à distance. Convenez avec le partenaire logiciel de la méthode préférée. Les étapes de liaison dépendront de la configuration hôte de la Gateway. Consultez les sections ci-dessous pour les instructions relatives au mode IP ou au mode RSI:

1. Confirmez que la Gateway et les verrous/dispositifs sont mis en service à l'aide du même site.
2. À l'aide de l'application mobile du site approprié, cliquez sur la Gateway à laquelle vous souhaitez vous connecter.
3. Sélectionnez « Dispositifs reliés ».
4. Cliquez sur le signe « + ».

Mode RSI uniquement:

5. Attribuez le numéro de porte.
6. Mettez le verrou/dispositif en mode de liaison (voir « Mode de liaison du dispositif » à la

page 47).

Mode IP uniquement:

7. Sélectionnez le verrou/dispositif à relier.
- ① **Remarque : Si les verrous/dispositifs sont utilisés en mode directeur, ils devront être réinitialisés aux paramètres d'usine par défaut, puis mis en service sur un site avant d'être reliés à une Gateway.**

Mode de liaison du dispositif (Mode RSI uniquement)

NDE et LE

1. Faites pivoter le levier intérieur et tenez-le.
2. Tout en le tenant, présentez un identifiant.
3. Attendez que le verrou commence à clignoter en rouge et vert, puis relâchez le levier intérieur. Il devrait commencer à clignoter environ 8 secondes après la présentation de l'identifiant.

Réponses de liaison du dispositif

Modèle	Mode de liaison	Lumières/bips
NDE et LE	Réussi	clignotements verts 4 bips
	Échec	4 clignotements rouges 4 bips

RU/RM

Au niveau du dispositif RU/RM que vous voulez relier :

1. Appuyez sur le loquet et maintenez-le enfoncé pendant 2 secondes.
- ① **Remarque : Pour les mécanismes de loquet dissimulés, vous devrez retirer le couvercle du boîtier central pour activer le mécanisme de commutation.**
2. Tout en maintenant le loquet, appuyez sur la plaque de poussée et maintenez-la appuyée pendant 2 secondes.
 3. Relâchez le loquet et la plaque de poussée. Patientez pendant 2 secondes.
 4. Appuyez sur le loquet et maintenez-le appuyé.
 5. Au bout de 3 secondes, la DEL du dispositif RU/RM va alterner entre le rouge et le vert, indiquant un mode de liaison actif.
 6. Relâchez le loquet.

7. Une liaison réussie est indiquée par des clignotements rapides de la DEL et 4 bips.

Si la liaison est infructueuse :

1. Confirmez que les deux dispositifs sont mis en service sur le même site ENGAGE.
2. Utilisez le processus d'étude de site pour garantir qu'un signal fiable existe entre le dispositif et la Gateway. Pour plus de détails sur l'étude de site, consultez le site us.allegion.com/gateway.

Interruption de la liaison avec la Gateway à connecter à l'application mobile

ENGAGE

Si une connexion directe de l'application mobile à un dispositif est requise, il est nécessaire d'interrompre la liaison du dispositif de la Gateway avant d'établir la connexion d'une application mobile au dispositif. Après l'interruption de la liaison, vous devrez connecter l'application mobile au dispositif dans un délai de 30 secondes. Lors de la déconnexion de l'application mobile ENGAGE, le dispositif établit automatiquement une liaison à la Gateway d'origine.

NDE/LE

1. Tenez le levier intérieur.
2. Tout en le tenant, présentez un identifiant.
3. Relâchez le levier intérieur.
4. Vérifiez que la DEL est orange, indiquant une liaison réussie. Vous avez un délai de 30 secondes pour vous connecter au verrou NDE/LE avec l'application mobile.

Actualisez l'écran « Connexion » de l'application pour que l'utilisateur puisse se connecter au verrou. Le verrou restera disponible à la connexion pendant 30 secondes, puis reprendra les tentatives de reconnexion avec la Gateway.

RU/RM

1. Appuyez sur le loquet et maintenez-le appuyé. Patientez pendant 2 secondes.
2. Tout en maintenant le loquet appuyé, appuyez sur la plaque de poussée et maintenez-la appuyée. Patientez pendant 2 secondes.
3. Relâchez le loquet et la plaque de poussée. Patientez pendant 2 secondes.

4. Appuyez sur le loquet et relâchez-le. La DEL clignote 4 fois en orange. Vous avez un délai de 30 secondes pour vous connecter au verrou RU/RM avec l'application mobile.

CTE

Consultez l'étiquette située sur le couvercle intérieur du CTE. Appuyez et maintenez le bouton Schlage enfoncé pendant 5 secondes pour interrompre temporairement l'interconnexion avec une Gateway.

Contrôle Schlage

1. Présentez un identifiant.
2. Faites basculer la barrette tournante intérieure 5 fois.
3. Vérifiez que la DEL est orange, indiquant une liaison réussie.

Le verrou restera disponible à la connexion pendant 30 secondes, puis reprendra les tentatives de reconnexion avec la Gateway.

Options d'installation

1 Retirez la plaque de montage de la Gateway.

Glissez la plaque de montage vers le bas pour la retirer.

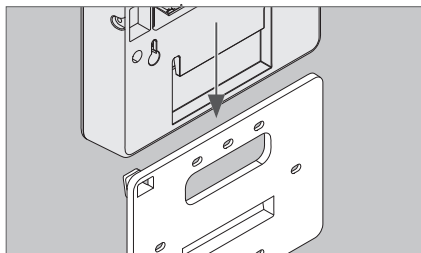

2 Choisissez une option de montage.

Il y a quatre options de montage différentes.

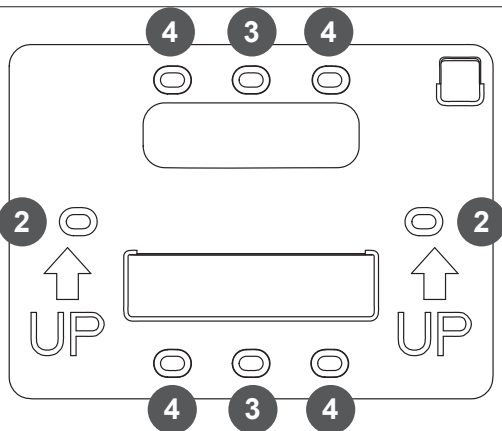

Laissez un jeu lorsque vous achemenez les câbles dans la plaque de montage afin d'éviter d'endommager ces derniers.

4 Fixez la plaque de montage.

Utilisez des vis no 6 pour fixer la plaque de montage au mur ou au boîtier. Utilisez les trous indiqués à l'étape 2.

5 Installez le couvercle pour les câbles.

Alignez les encoches sur le couvercle pour les câbles sur la Gateway, puis glissez-le simplement. **Ne pincez pas les fils!**

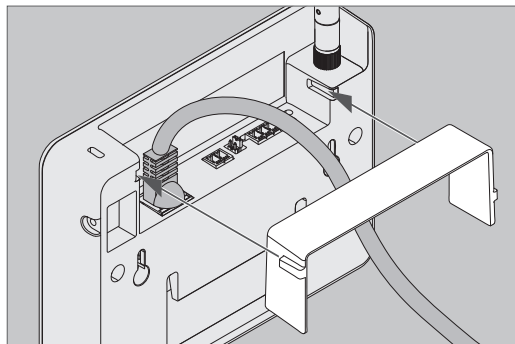

1 Montage sur un bureau : Ne requiert aucune vis. Remplacez la plaque de montage et placez le dispositif sur une surface plane, plaque de montage vers le bas.

ⓘ **Le montage sur bureau n'a pas été évalué par UL.**

2 Montage mural : Placez la plaque de montage au mur à l'emplacement désiré et marquez les trous indiqués avec un crayon.

3 Montage du boîtier en plastique simple : Placez la plaque de montage en alignant les trous avec les trous de vis dans le boîtier en plastique.

4 Montage du boîtier en plastique double : Placez la plaque de montage en alignant les trous avec les trous de vis dans le boîtier en plastique.

6 Glissez la Gateway sur la plaque de montage.

En vous assurant de ne pas pincer les fils, glissez la Gateway vers le bas jusqu'à ce qu'elle soit bien fixée à la plaque de montage.

3 Acheminez les câbles.

Acheminez les câbles dans le trou supérieur de la plaque de montage.

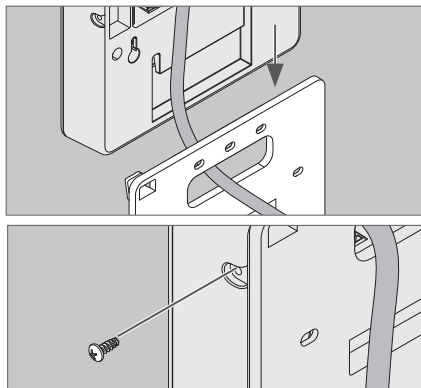
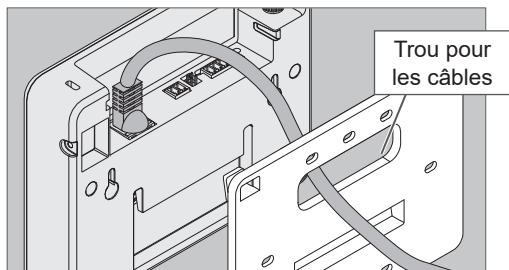

IMPORTANT

Installez les vis de sécurité optionnelles pour plus de sécurité.

Options d'alimentation

Alimenté par 2 fils cc ou par câble Ethernet seulement. Aucun adaptateur d'alimentation externe fourni.

N'utilisez qu'une option d'alimentation à la fois!

1 Alimentation électrique par câble Ethernet

L'alimentation provient du port Ethernet. Des câbles de catégorie 5e sont requis. L'emplacement doit détenir une connexion Ethernet alimentée de façon compatible.

1a Branchez le câble Ethernet alimenté dans le port Ethernet.

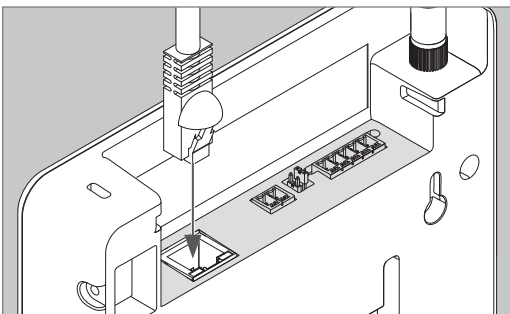

ⓘ Remarque : Aux fins de la planification du commutateur d'alimentation par Ethernet (PoE), la passerelle est un dispositif alimenté en courant de classe 0 (DP) qui nécessite une puissance maximale de 15,4 W au niveau de l'équipement d'alimentation (ÉA).

1b Vérifiez l'indicateur DEL sur la Gateway.

2 Entrée d'alimentation à 2 fils cc

L'alimentation électrique câblée provient d'un panneau de commande d'accès ou d'une source d'alimentation de commande d'accès. Consultez la section suivante pour des instructions détaillées.

MISE EN GARDE

Sensible aux DES

Les décharges électrostatiques (DES) peuvent endommager de façon permanente les composants électroniques sensibles à l'intérieur du produit. Prenez des précautions pendant l'installation pour éviter l'introduction de charges statiques dans le système.

Mettez le panneau de commande d'accès et les piles hors tension tandis que vous branchez la Gateway au panneau.

ATTENTION

Étant donné que chaque panneau de commande d'accès est différent, pensez à toujours consulter le manuel d'instruction du panneau pour le câblage de l'interface.

Les spécifications EIA du RS485 étiquettent les fils de données comme étant « A » et « B ». Cependant, plusieurs produits RS485 étiquettent leurs fils « + » et « - ». Certains produits associent le signal « + » à la lettre « A », d'autres à la lettre « B ». Un renversement de polarité n'endommagera pas le dispositif RS485; il ne communiquera tout simplement pas. S'il ne fonctionne pas, échangez les connexions.

- La paire de fils du panneau de commande d'accès doit être torsadée et blindée et le blindage doit être raccordé à la terre à l'extrémité du panneau de commande d'accès.
- Pour être conforme à la norme UL 60839-11-1, le produit doit être utilisé avec un module de contrôle d'accès ou une unité cotée UL 60839-11-1, respectivement.
- Lorsque la passerelle est configurée pour utiliser le protocole RSI, il faut veiller à ce que le câblage RSI ne soit installé que dans les zones sécurisées du bâtiment. Les installateurs et les spécialistes de la maintenance devraient inspecter les zones où le câble RSI est déployé pour s'assurer qu'il répond aux besoins de sécurité de l'installation.

Connexions du panneau de commande d'accès

Connecteur de la Gateway	Gateway	Signal du panneau de commande d'accès	Description
Alimentation	+	12 ou 24 V CC	<ul style="list-style-type: none"> • Entrées d'alimentation de la Gateway pour 12 ou 24 V CC. • Consommation de courant maximale 12 V CC 330 mA/24 V CC 100 mA. • Utiliser le bloc d'alimentation principal de 12 V c.c. réglementé ACP (ou un bloc d'alimentation distinct homologué UL294 ou, aux fins de conformité canadienne, le bloc d'alimentation doit être homologué ULC 60839-11-1, ULC 304, ULC S318). • L'entrée d'alimentation n'est pas polarisée.
	-	Terre CC	
RS485	Rx -	- Réception de données	<ul style="list-style-type: none"> • Port de communication RS485 bidirectionnel 2 ou 4 fils pour l'interface des panneaux de commande d'accès. • Installation 2 fils : Les fils de connexion 2 4 doivent être ajoutés. • Installation 4 fils : Les fils de connexion 2 4 doivent être retirés. • Consultez les pages suivantes pour les diagrammes de câblage typique.
	Tx -	- Transmission de données	
	Rx +	+ Réception de données	
	Tx +	+ Transmission de données	
	GND	Terre de signalisation	

La Gateway est un dispositif alimenté (DA) de classe 0 et doit être connectée à un commutateur qui fournit un maximum de 15,4 W pour chaque Gateway connectée.

Information sur le câblage de l'alimentation électrique par câble Ethernet

Bloc d'alimentation	Alimentation électrique par câble Ethernet (12,95 W conforme à la norme IEEE 802.3af/at) 12 VDC or 24 VDC (terminals)
Courant de fonctionnement	Alimentation électrique par câble Ethernet : 60 mA 12 V c.c. : 330 mA, 24 V c.c. 100 mA

Taux environnementaux testés à : Température ambiante de 0 à 49 °C, humidité de 93 % à 32 °C. Classe environnementale : utilisation intérieure.

Niveaux de commande d'accès UL294 testés à :

- Attaque destructive de niveau 1
- Sécurité de ligne de niveau 1
- Endurance de niveau 4
- Alimentation de remplacement de niveau 1

Pour la norme ULC 60839-11-1, le système est classé comme système de classe 1 / niveau de sécurité 1.

L'appareil doit être installé dans la région protégée. L'appareil ne doit pas être connecté à des câbles extérieurs, selon l'article 800 de NEC/NFPA 70.

Le module de contrôle doit être alimenté par une alimentation électrique limitée conforme à la norme UL 294/ULC 60839-11-1.

Les essais UL ont été effectués avec le produit alimenté par un modèle homologué UL : Injecteur TL-P130G, fabriqué par TP-Link, tension nominale primaire : 100-240 V c.a., 50/60 Hz, max. 30 W. Le modèle GWE2 a été classé comme un appareil alimenté de classe 0.

Les entrées d'alimentation CC ACP, RS485 et PoE/Ethernet sont de classe 2/puissance limitée. La puissance de ce produit a été jugée limitée puisque la mesure maximale du système est inférieure à 100 W.

Port	Tension	Actuel
Bloc de jonction des données RS-485.	-7 V à courant continu à +12 V à courant continu	+/-100uA
Bloc de jonction d'alimentation RS-485.	+12 V à courant continu à +24 V à courant continu	0,25 A
Port d'alimentation électrique par le port Ethernet/Ethernet	+53,5 V à courant continu	20mA

La conformité aux normes IEEE 802.3 (af) n'a pas été vérifiée dans le cadre d'UL 294/ULC60839-11-1.

La conformité de l'appareil a été testée avec un verrou sans fil Engage coté UL 294 de la série NDE, modèle NDE80 de Schlage. Micrologiciel de l'unité version 05.xx.xx

Le mode IP de la ENGAGE Gateway n'a pas été évalué par l'organisation UL pour fournir les fonctions de contrôle d'accès entre le panneau de contrôle d'accès et les serrures.

Les méthodes de choix d'emplacement et de câblage doivent être conformes au Code national de l'électricité, à la norme ANSI/NFPA 70 pour les États-Unis et au Code de l'électricité canadien pour le Canada.

- ① **Pour de meilleurs résultats, veuillez avoir une puissance maintenue d'au moins 12,95 W. Veuillez consulter les paramètres du commutateur/routeur.**

Diagrammes de câblage typique de la Gateway au panneau de commande d'accès

ATTENTION

Les diagrammes inclus montrent le câblage typique du panneau de commande d'accès à la Gateway. Consultez les documents relatifs à votre panneau de commande d'accès pour obtenir des informations plus précises.



Diagramme à deux câbles



Diagramme à quatre câbles

Spécifications relatives aux câbles/fils

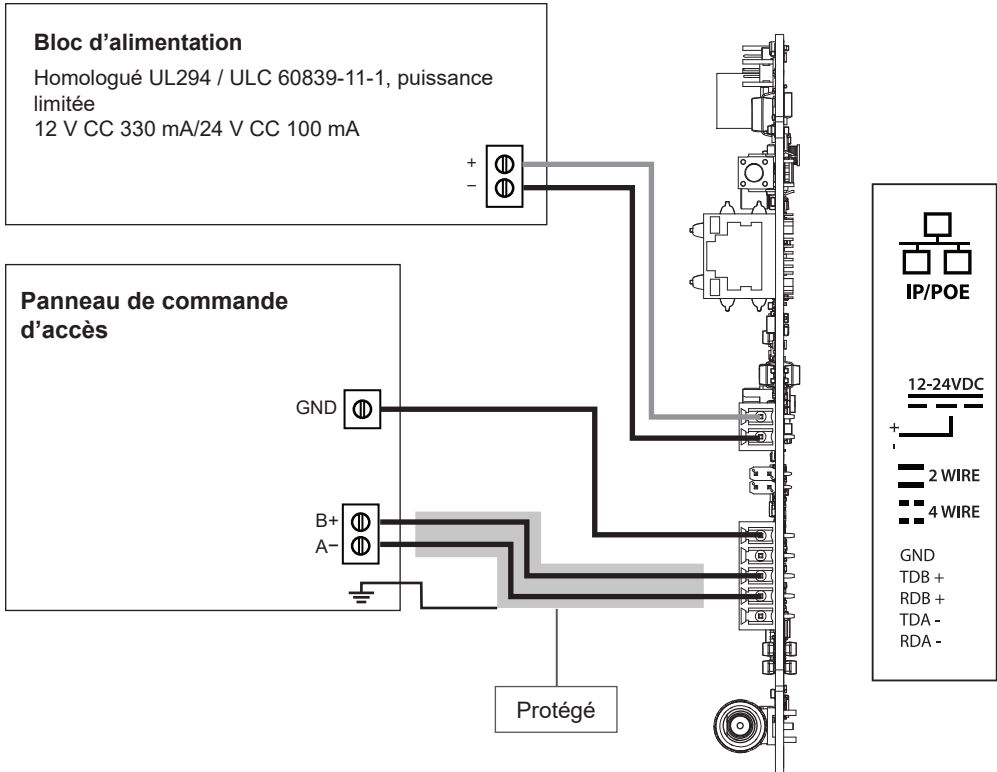
Utilisation	Numéro de pièce	AWG	Description	Distance max.
Entrée de puissance en courant continu	Belden 8760 ou équivalent	18	2 conducteurs	1 000 pieds (305 mètres)
RS485	Belden 9841 ou 9842 ou équivalent, ou comme spécifié par les codes électriques locaux ou le fournisseur du panneau de commande d'accès	24	2 ou 4 conducteurs blindés	4 000 pieds (1 219 mètres)
POE			CAT 5/6	300 pieds (100 mètres)

Liste de contrôle rapide de l'installateur

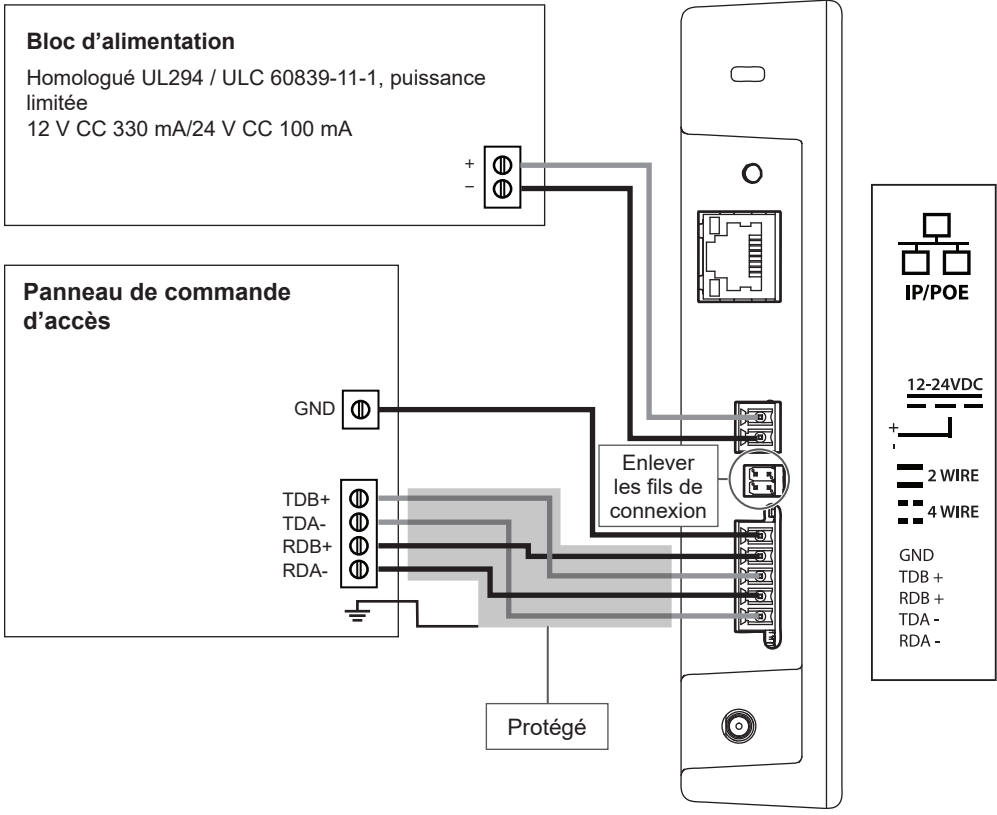
- Vérifier que le châssis du commutateur est mis à la terre conformément à la norme ANSI/TIA-942 ou au code local. Confirmer la grosseur du conducteur de mise à la terre conformément aux directives du code local ou du fournisseur.
- Désactivez les fonctions d'économie d'énergie au niveau du port et d'Ethernet écoénergétique (EEE) sur les ports qui alimentent les appareils GWE pour éviter les transitions d'alimentation involontaires.
- Utilisez un câble de jumelage torsadé blindé Cat6a dans des environnements très bruyants ou industriels.

Réinitialisation aux paramètres d'usine par défaut (FDR)

La fonction de réinitialisation selon les paramètres par défaut permet de rétablir les paramètres d'usine sur la Gateway ENGAGE. Elle supprime les configurations, les bases de données et requiert une nouvelle mise en service du dispositif. La fonction de réinitialisation ne supprime pas le dispositif de votre compte ENGAGE. Si vous souhaitez déplacer une Gateway vers un autre site, vous devez au préalable supprimer la Gateway du site avec l'application mobile. Vous devez ensuite réinitialiser la Gateway avant la mise en service sur un nouveau site.

A Appuyez sur le bouton de la fonction de réinitialisation (FDR) et maintenez-le.

Tenez le bouton jusqu'à ce que la DEL de statut de la Gateway clignote en vert deux fois avant de rester verte. Après les deux clignotements de l'indicateur, vous pouvez relâcher le bouton de la fonction de réinitialisation.

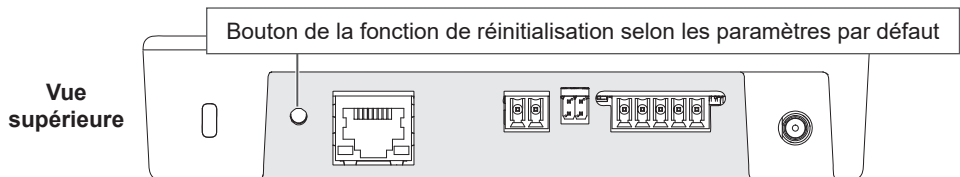

B Attendez que la Gateway ait terminé la réinitialisation.

Après avoir commencé le processus de réinitialisation, l'indicateur de la Gateway sera vert pendant un moment et redémarrera. Le processus de redémarrage peut prendre quelques minutes. Pendant le processus de redémarrage, l'indicateur de la Gateway restera ambré. La Gateway sera en état de paramètres par défaut lorsque l'indicateur restera rouge.

Guide des indicateurs DEL

DEL de statut	Signification	Type d'interface d'utilisateur DEL
Reste ambré	La Gateway démarre.	État
Long clignotement ambré, répété	Le point d'accès sans fil de la Gateway est actif.	État
Clignote rapidement deux fois, pendant une minute	La réinitialisation aux paramètres par défaut a échoué.	Code d'état
Clignote rapidement trois fois, pendant une minute	Test automatique d'échec d'alimentation	Code d'état
Reste bleu	La Gateway est mise en service, opération normale.	État
Long clignotement bleu	L'application mobile est connectée à la Gateway.	État
Clignotement rapide bleu, répété	La Gateway est en mode liaison - connecté et en liaison avec un nouveau verrou.	État
Long clignotement alternant entre le bleu et le rouge	La Gateway est en mode liaison - recherche un nouveau verrou.	État
Rouge fixe	État de paramètres par défaut / pas mis en service	État
4 clignotements rouges rapides	La liaison au verrou a échoué.	Code d'état
Long clignotement alternant entre le bleu et le rouge, répété	La Gateway met son micrologiciel à jour.	État
Vert fixe	La Gateway est en processus de réinitialisation des paramètres par défaut.	État
2 clignotements verts rapides	La Gateway commencera sa réinitialisation des paramètres par défaut.	Réponse à l'action de l'utilisateur
3 clignotements verts rapides	La liaison au verrou a réussi. Mise à jour du micrologiciel réussie	Code d'état

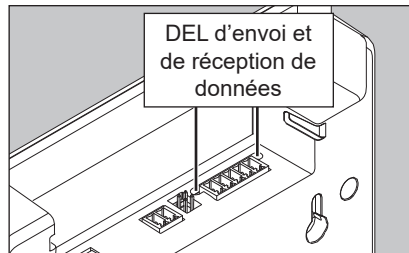
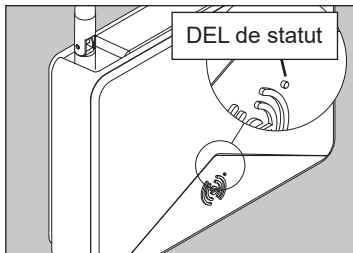

Indicateurs LED Ethernet (RJ45)

DEL (couleur)	Objectif	Indication/comportement
Lien/activité (vert)	Lien et statut de l'activité	- ÉTEINT – Lorsqu'aucun câble Ethernet n'est détecté
		- Turns ON when the Ethernet cable is connected (Link Up)
		Clignote pendant la transmission des données
Vitesse (ambre)	État de la vitesse de liaison	S'allume par défaut à la mise sous tension (peu importe l'état du lien)
		S'éteint à une vitesse de 10 Mb/s
		S'allume à une vitesse de 100 Mb/s

Dépannage

Problème	Cause possible	Solution
La Gateway ne communique pas avec le panneau de commande d'accès.	Le câble RS-485 entre la Gateway et le panneau de commande d'accès est peut-être endommagé.	Remplacez le câble RS-485 entre la Gateway et le panneau de commande d'accès.
	Les signaux RS-485 entre la Gateway et le panneau de commande d'accès ne sont peut-être pas correctement câblés.	Consultez les diagrammes de câblage de la Gateway et les documents relatifs au système de panneau de commande d'accès pour les instructions de câblage adéquat.
	L'adresse RS-485 de la Gateway ne correspond peut-être pas à l'adresse RS-485 assignée dans le panneau de commande d'accès.	Modifiez l'adresse RS-485 de la Gateway afin qu'elle corresponde à l'adresse RS-485 assignée dans le panneau de commande d'accès.
	Les fils de connexion 2 4 sont peut-être installés de manière inappropriée pour une communication RS-485 4 fils avec la Gateway ou enlevés de manière inappropriée pour une communication RS-485 2 fils.	Mettez en place les fils de connexion 2 4 lors d'une communication RS-485 2 fils. Enlevez les fils de connexion 2 4 lors d'une communication RS-485 4 fils. Consultez les diagrammes de câblage typique de la Gateway.

Problème	Cause possible	Solution
Pas de liaison entre la Gateway et le dispositif	Pour établir une liaison entre la Gateway et le dispositif, ils doivent être tous deux mis en service sur le même site.	Mettez en service la Gateway et le dispositif sur le même site. Avant la LIAISON, ils doivent tous les deux figurer dans la liste des dispositifs du site.
	Le dispositif est trop éloigné de la Gateway.	La Gateway doit se trouver à 30 pieds (9,1 m) maximum du dispositif sans aucune obstruction au signal. Rapprochez la Gateway de la porte et établissez une liaison pour vérifier l'intensité du signal.
	Les piles du dispositif sont faibles.	Mesurez les piles. Des batteries neuves mesurent 1,5 V chacune, plus de 6 V au total.
	Le mode de liaison RSI ne démarre pas. Le commutateur RX, le lecteur d'identifiant, le bouton-poussoir ne s'active pas conformément à l'assistant de liaison RSI. Une activation du mode LX et RX est requise pour le mode de liaison RSI RU et RM.	<p>Définissez le NDE et le LE en mode de liaison RSI conformément à l'assistant de liaison de l'application mobile. Tournez et maintenez le levier intérieur et présentez l'identifiant au lecteur. Tenez le levier jusqu'à ce que la DEL ROUGE/VERTE clignote.</p> <p>Les dispositifs RU et RM utilisent le loquet LX et la plaque de poussée RX conformément à la séquence contenue dans les instructions d'installation RU et RM. Appuyez sur le loquet (LX) et tenez-le. Au bout de 2 secondes, appuyez sur la plaque de poussée (RX), maintenez les deux pendant 2 secondes, puis relâchez les deux pendant 2 secondes, appuyez à nouveau sur le loquet (LX) pendant 3 secondes minimum jusqu'à ce que la DEL de liaison ROUGE/VERTE clignote pour démarrer le mode de liaison RSI.</p> <p>Notez qu'il n'est pas possible d'établir une liaison du CTE en mode Gateway RSI. La liaison du CTE est possible uniquement en mode Gateway IP.</p>
	Les jetons du compte sont expirés. Survient généralement lorsque deux applications mobiles se connectent à l'aide du même compte.	Déconnectez-vous et reconnectez-vous à ENGAGE pour actualiser les jetons, ou bien recherchez une actualisation du jeton dans l'écran Mon compte. Deux applications mobiles ne doivent jamais partager le même compte.

Problème	Cause possible	Solution
La Gateway ne communique pas avec le verrou/ dispositif	L'antenne de la Gateway n'est peut-être pas correctement installée.	Assurez-vous que l'antenne de la Gateway est installée verticalement et bien fixée.
	Le câblage peut causer une interférence avec l'antenne.	Assurez-vous que le câblage est bien acheminé et que la surface autour de l'antenne est dépourvue de câbles. Consultez les diagrammes d'acheminement de câbles pour plus d'information.
	La Gateway n'est peut-être pas liée au verrou.	Liez la Gateway au verrou. Consultez la section Lier les verrous et les Gateways à la page 47 .
Signal faible indiqué dans l'écran « Gérer le dispositif relié ». Échec de l'enquête de site en raison d'un signal faible.	La distance entre la Gateway et le dispositif relié dépasse 30 pieds (9,1 m).	Rapprochez la Gateway du dispositif.
	Le signal Bluetooth est obstrué ou bloqué par du métal à proximité de la Gateway ou du métal dans les murs.	Éloignez la Gateway de tout objet métallique. Installez la Gateway sur un support de bois d'un pouce (2,54 cm) loin de tout poteau mural métallique.
	Obstructions du signal Bluetooth par du mobilier.	Déplacez la Gateway vers le haut, le bas, la gauche et la droite pour éviter toute obstruction.
	Gateway trop proche d'un point d'accès Wi-Fi.	Déplacez le site d'installation de la Gateway à au moins 10 pieds (3 m) de tout point d'accès Wi-Fi.
	Antenne de la Gateway inclinée à l'opposé du dispositif.	Assurez-vous que l'antenne est bien connectée à la Gateway. La Gateway a une antenne omnidirectionnelle. Les antennes inclinées diminuent la performance.

Service à la clientèle

1-877-671-7011

www.allegion.com/us

Déclaration de la FCC et d'ISDE

Déclaration de la FCC : Cet équipement a été examiné et jugé conforme aux limites fixées pour un dispositif numérique de classe B, en vertu de la Section 15 des Règles de la CFC. Ces limites sont établies en vue de fournir une protection raisonnable contre tout brouillage dans une installation résidentielle. Cet équipement entraîne des usages et peut émettre des radiofréquences; s'il n'est pas installé et utilisé selon les instructions, il peut causer de l'interférence nuisible à la radiocommunication. Toutefois, il n'y a aucune garantie que le brouillage ne se produira pas dans une installation quelconque. Si cet équipement cause du brouillage à la réception d'un appareil radio ou d'une télévision, ce qu'on peut établir lorsqu'on met l'équipement en marche et qu'on le met hors tension, nous encourageons l'utilisateur à tenter de corriger ce brouillage de l'interférence en adoptant l'une des mesures suivantes :

Réorienter ou déplacer l'antenne réceptrice.

Augmenter la distance qui sépare l'équipement et le récepteur.

Brancher l'équipement dans une prise d'alimentation ou sur un circuit différent de celui où le récepteur est branché. Consulter le détaillant ou demander de l'aide d'un technicien expérimenté en matière de radio et de télévision.

Avertissement de la CFC :

Tout changement ou toute modification qui n'a pas été expressément approuvé par la partie responsable de la conformité pourrait annuler le droit de l'utilisateur de faire fonctionner cet équipement. Ce dispositif est conforme à la section 15 des règlements de la CFC. Son fonctionnement est assujéti aux deux conditions suivantes : (1) ce dispositif ne doit provoquer aucune interférence dangereuse, et (2) ce dispositif doit accepter toutes les interférences reçues incluant celles pouvant nuire au fonctionnement.

Déclaration de la CFC sur l'exposition aux radiations

Afin d'être conforme aux exigences de RF de la FCC concernant l'exposition aux radiofréquences pour les appareils de transmission mobiles, ce transmetteur doit être uniquement utilisé ou installé dans un endroit où une distance d'au moins 20 cm sépare l'antenne et toutes les personnes.

Déclaration d'ISDE

Cet émetteur radio a été approuvé par Innovation, Sciences et Développement économique Canada pour fonctionner avec les types d'antennes énumérés ci-dessous, avec le gain maximal admissible indiqué. Il est strictement interdit d'utiliser avec ce dispositif les types d'antennes qui ne sont pas inclus dans cette liste et qui ont un gain supérieur au gain maximal indiqué pour tout type énuméré.

Antenne 1 – Antenne-fouet	Taoglas, GW.11.A153W, gain maximal de 2,3 dBi, 50 ohms
Antenne 2 – Antenne en F inversée imprimée	Carte de circuits imprimés Allegion, 1,94 dBi, 50 ohms

Déclaration sur l'exposition aux rayonnements de l'ISDE

Ce dispositif est conforme à la norme RSS d'ISDE aux dispositifs exempts de licence. Son fonctionnement est assujéti aux deux conditions suivantes :

- (1) Ce dispositif ne doit pas occasionner de brouillage, et
- (2) ce dispositif doit accepter tout brouillage, y compris le brouillage qui risque d'entraîner un mauvais fonctionnement du dispositif.
- (3) ce dispositif doit être installé et utilisé en maintenant une distance minimale de 20 cm entre le radiateur et votre corps.



© Allegion 2026
Printed in U.S.A.
48459029 Rev. 06/26-b